



Hahnemühle

Alemania  
Hahnemühle FineArt GmbH  
Hahnestr. 5  
37586 Dassel  
Tel.: +49 55 61 79 12 87  
Fax: +49 55 61 79 13 51  
digitalfineart@hahnemuehle.com

Gran Bretaña  
Hahnemühle UK Ltd.  
Suite 5, St. Mary's Court  
Carleton Forehoe  
Norwich NR9 4AL  
Tel.: +44 16 03 75 92 66  
hello@hahnemuehle.com

Francia  
Hahnemühle France  
41, Rue de la Chaussée d'Antin  
75009 Paris  
Tel.: +33 1 53 25 04 90  
contact.moulinducoq@hahnemuehle.com

USA  
Hahnemühle USA  
380 North Terra Cotta Road, Suite K  
Crystal Lake, IL 60012  
Tel.: +1 (815) 502 5880  
usasales@hahnemuehle.com

China  
Hahnemuehle China Co. Ltd.  
Room 310 Fangheng Intl. BuiSB C,  
No.6 Futong East Rd. Chaoyang District  
Beijing, China  
Post Code: 100102  
info@hahnemuehle.com.cn

Singapur  
Hahnemuehle Asia Pacific Pte Ltd  
18 Robinson Road  
Level 16-01  
Singapore 048547  
Tel. +65 6955 7758  
dfa@hahnemuehle.com



Hahnemühle

Digital FineArt | Español



IMPRESIÓN OFFSET DIGITAL EN HAHNEMÜHLE HYBRID HEMP





¿Sostenibles? ¡Lo somos por naturaleza!

Desde nuestra fundación en 1584, producimos los mejores papeles utilizando agua pura de manantial de nuestros propios pozos a orillas de un río. Esta agua hace que nuestros papeles sean especiales e inigualables. Después de la producción, la devolvemos al ciclo natural en un área de conservación del paisaje. Sin pretratamiento ni postratamiento.

Por el bien del medioambiente, este folleto y todos nuestros demás productos impresos utilizan el primer papel de impresión digital del mundo elaborado a partir de fibras de cáñamo y de algodón (que se producen como subproductos). Hahnemühle Hybrid Hemp es ideal para la impresión bajo demanda, ofrece excelentes resultados en la impresión de textos, fotografías e imágenes y es 100 % reciclable en el ciclo del papel.

Hahnemühle FineArt agradece la colaboración de fotógrafos y artistas en la elaboración de este folleto.

Las imágenes contenidas en este folleto fueron amablemente cedidas por los siguientes fotógrafos y artistas renombrados:

Airy Gouillet (p. 10, 20, 26, 32, 48, 63, 64), Alex Pflaum (p. 10, 22, 51), Alexander vom Stein (p. 59), Alexandre Suplicy (p. 10, 12, 15), Ando Fuchs (p. 10, 24), Arina Dähnck (p. 10, 43), Austin Thomas (p. 10, 12, 13), Bernd Lehmann (p. 10, 46), Cam Stables (p. 58), Craig Parry (p. 10, 35, 41, 48), Esteban Toro (p. 10, 40), Eva Gieselberg (p. 10, 47), Francesco Gola (p. 10, 18, 25), Franco Donaggio (p. 10, 45), Frank Kayser (p. 9, 10, 35, 38, 42), Gastão de Brito e Silva (p. 10, 29), Helen Abbas (p. 10, 26, 28), Jen Huang (p. 10, 21), Joachim Martius (p. 10, 12, 14), Joey Lawrence (p. 10, 26, 27, 39), Kwaku Alston (p. 10, 36, 48), Lindsay Adler (p. 10, 47), Manfred Kriegelstein (p. 10, 31), Marie Hölscher (p. 50, 54, 57), Mark Mann (p. 10, 34, 35, 37), Moritz Rehbein (p. 50, 52), Peter Kalnbach (p. 56), Pie Aerts (p. 10, 30), Ricardo Braz (p. 10, 12, 16), Ryan Pernofski (p. 10, 12, 17), Solli Kanani (p. 10, 45), Tania Reh (p. 10, 19), Tom Schönfeld (p. 53, 55), Uwe Fesel (p. 10, 46), Werner Richner (p. 49), Wolfgang Wiesen (p. 10, 23)

# “Manufactura”

Paper makes the difference



El papel Hahnemühle siempre ha sido exclusivo; un medio de expresión para individualistas y creativos que buscan un papel especial para sus ideas. En sus inicios, Hahnemühle era una manufactura de papeles de escritura, más tarde se incluyeron los papeles de bellas artes, y por último los papeles para la impresión digital fine art para inyección de tinta. Hasta hoy seguimos elaborando nuestro papel a base de celulosas de calidad superior y agua pura de manantial. Nuestro lema sigue siendo „calidad antes que cantidad“. Ubicada desde hace más de 435 años en el mismo lugar y ciudad en Alemania - produciendo con calidad superior y espíritu innovador basados en nuestra tradición y experiencia centenaria.

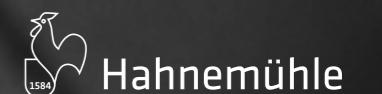



# Sostenibilidad

Agua pura, fibras naturales, conocimientos técnicos superiores en la fabricación del papel y un compromiso absoluto con la calidad son las bases de nuestro éxito desde hace más de 435 años. Al mismo tiempo, nos sentimos obligados a cuidar el medioambiente. En el marco de la iniciativa "Green Rooster", hace muchos años que apoyamos a proyectos medioambientales a nivel regional e internacional. Esto incluye programas de reforestación, protección de animales y cursos de sensibilización ambiental. Estos proyectos son muy importantes para nosotros y nos satisface aportar una parte de nuestros beneficios de la gama Natural Line a la protección medioambiental y climática.

La sostenibilidad es una tradición viva en Hahnemühle y el motivo por el que la fábrica de papel en 1584 se instaló aquí, sigue siendo válido hoy en día: Hahnemühle produce papel en una zona de conservación del paisaje con agua pura de manantial. Por ello, se controla estrictamente que la producción de papel debe ser respetuosa con el medio ambiente y sostenible.

Agua que usamos para la producción de nuestros prestigiosos papeles FineArt, procede directamente del pozo artesiano y destaca por una pureza excepcional. Esto nos permite prescindir por completo de su tratamiento químico. También al final del ciclo de producción, el agua sin agentes químicos de limpieza, biocidas ni conservantes se revierte en el cercano río Ilme.



# Protect what Matters

Nuestras fibras se obtienen únicamente de fibra virgen. Usamos unas celulosas libres de lignina, de árboles de hoja caduca y coníferas que proceden de bosques sostenibles, certificados FSC o PEFC. Otra materia prima esencial para nosotros son los llamados línteres que provienen de la planta del algodón. Los línteres son fibras finas que rodean la cápsula de la semilla de esta planta y son un producto secundario de la industria textil y petrolera. Desde el año 2008, Hahnemühle produce papeles para artistas de alta calidad de fibras innovadoras y rápidamente renovables. Destaca el papel de bambú que sigue siendo el pionero. Hoy en día existen además papeles de fibras de cáñamo, de agave y de caña de azúcar que son subproductos de la agricultura. Y continuamos investigando alternativas de fibras libres de árboles para papeles de alta calidad y duraderos para artistas.



Fibras con certificado FSC / PEFC



Papeles "Natural Line" fabricados con fibras vegetales que ahorran recursos



Sin colas ni otros sustratos animales



Todos los papeles Digital FineArt son completamente reciclables en el ciclo del papel



Electricidad - 100% energías renovables para la producción de papel



Certificado de Gestión Medioambiental

Desde hace años, nuestras necesidades energéticas para la producción de papeles se cubren por completo mediante fuentes renovables como la energía eólica, hidráulica y solar. Esto nos permite reducir nuestras emisiones de CO2 de forma considerable.

Tratamos nuestro medioambiente con respeto y asumimos responsabilidad social, porque sin este firme compromiso, nuestros papeles de alta calidad serían inconcebibles. Calificaciones de sostenibilidad, como la certificación ISO 14001 o EcoVadis, así como la condición de proveedor SEDEX B, son prueba de nuestro compromiso. Estos son pasos importantes en el camino de Hahnemühle hacia un futuro climáticamente neutro.

Estamos orgullosos de lo que hemos logrado hasta ahora. Seguimos trabajando en otras medidas a implementar, para operar de forma aún más sostenible y respetuosa con el medioambiente. Nuestro trabajo mantiene muy cerca de la naturaleza y apreciamos a diario lo que debemos proteger. Esto para nosotros es compromiso y estímulo al mismo tiempo.







## Fabricación de papel en Hahnemühle

Nuestros papeles son extremadamente versátiles y tienen que serlo, ya que sus propiedades deben cumplir un gran número de requisitos. Aquí encontrará información destacada sobre técnicas de fabricación, características de calidad, gestión de calidad y procedimientos de ensayo.

### ¿Cómo se hace el papel artesanal de tina en la máquina de molde cilíndrico?

Este proceso es similar al de manufactura tradicional del papel y da como resultado un papel muy valioso. Solo el papel que se ha fabricado en la que llamamos máquina de papel de molde cilíndrico es el que podemos considerar como papel artesanal de tina de molde cilíndrico. Los papeles producidos en esta máquina pueden tener marcas de agua y barbas irregulares, que son claras características de su calidad.

La fabricación de papel tradicional en esta máquina comienza en la tina, en la que gira un molde cilíndrico. Hahnemühle mezcla agua pura de manantial y fibras de papel, así como algunos otros ingredientes mezclados y diluidos dentro de la tina. Dentro de ella, un cilindro gira lenta y uniformemente. Podríamos decir que, en el vértice de ese cilindro es donde se produce el papel. Las fibras de papel se van asentando de forma desordenada y se combinan para formar un vellón de papel húmedo. A continuación, en la producción de papel, el agua fluye a través del cilindro y, en el fieltro, queda el vellón de papel aún muy húmedo. Los fieltros siguen transportando el papel en la máquina y le confieren una textura en la parte superior e inferior, en función de la variedad que se desee obtener, y drenan el papel. Se pueden aplicar marcas de agua al molde cilíndrico o líneas divisorias para el papel artesanal producido en hojas. Ambas se cosen al cilindro del molde con alambre de cobre. En ambos casos, se depositan menos fibras en este punto elevado del molde; el papel es más fino y la luz puede traspasar la imagen (en la marca de agua) o el papel puede rasgarse. De esta manera, también se puede producir un papel hecho a máquina con cuatro barbas auténticas. ¿Cómo es eso? En las líneas divisorias el papel es más fino. Debido a las diferentes velocidades de alimentación, el papel aún húmedo de la máquina se rasga en la parte más fina. Además de hojas, en la máquina de papel de molde cilíndrico de Hahnemühle también se pueden fabricar rollos. A continuación, este papel moldeado a partir del rollo se corta y se transforma en blocs de pintura de distintos tamaños.

La velocidad de la máquina de molde cilíndrico es de entre 4 a 15 metros/minuto, por lo que es relativamente lenta. Pero este método tradicional de manufactura es el que garantiza que el producto cumpla con las expectativas de calidad de un auténtico papel artesanal. En la máquina de molde cilíndrico solo pueden producirse papeles con gramajes de entre 80 y 640 g/m<sup>2</sup>, es decir, desde muy delgados hasta muy estables.

## Producción en la máquina plana de papel continuo

El proceso se distingue en que todas las fibras se depositan en la dirección del movimiento de la máquina.

El alma de la máquina plana es un tamiz de plástico plano que gira de manera continua. La mezcla de agua de manantial y fibras de papel fluye uniformemente sobre él. El agua atraviesa el tamiz, las fibras de papel se asientan en la dirección de la máquina y se adhieren al tamiz, formando el papel. En esta máquina también hay fieltros que se ocupan del transporte. El papel corre entre dos fieltros sobre rodillos calentados por vapor, concluyendo así el proceso de secado y prensado. Los fieltros de Hahnemühle, hechos de lana o mezclas de fibras sintéticas y lana, marcan la superficie de los papeles con su textura característica. Por lo tanto, puede tener la certeza de que siempre obtendrá su papel predilecto con la misma textura.

Importante: en Hahnemühle, la textura de los papeles se genera con fieltros en el proceso de producción. Tenga en cuenta que esto es un distintivo de los auténticos papeles artísticos. ¡Es la garantía de que su origen es realmente artesanal!

Todos los papeles de la máquina plana son secados y alisados con delicadeza, continuamente revisados y, finalmente, enrollados. La máquina de papel tiene una velocidad de hasta 105 metros/minuto. Además de papeles artísticos, en la máquina plana de Hahnemühle también se producen papeles de filtración y papel de algodón de alta pureza para uso en el sector médico e industrial.

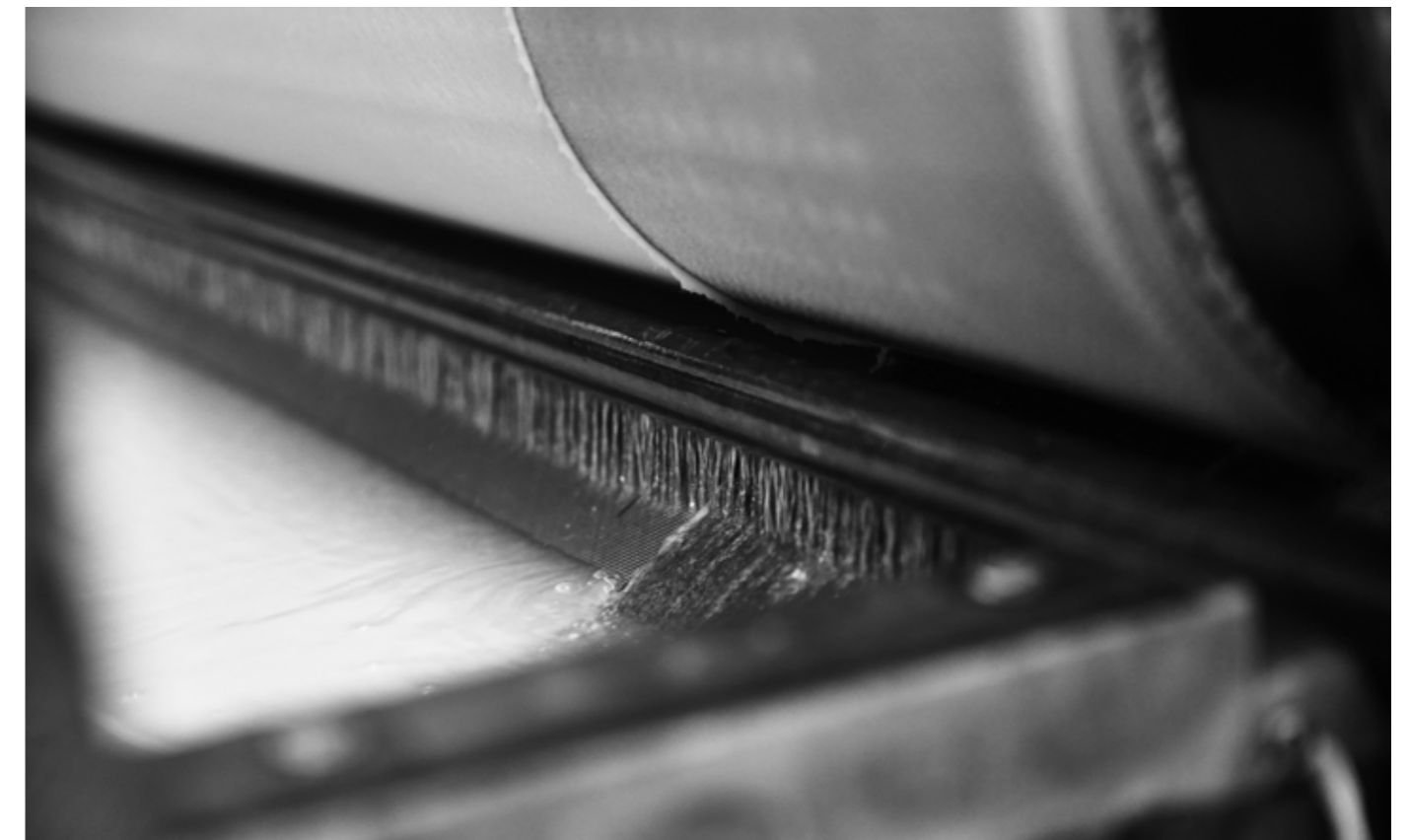



# Award winning paper and image quality

Como inventores de los papeles FineArt para la impresión inkjet, estamos orgullosos de nuestros productos y le damos mucha importancia a su alta calidad y resistencia al envejecimiento. Es nuestro compromiso mantener estos estándares e incluso mejorarlos. Nuestra colección Digital FineArt goza de gran popularidad y aprecio entre fotógrafos, centros de impresión, museos, galerías y artistas.

Los premios internacionales que hemos recibido por TIPA, BIPP, Rangefinder, etc., confirman la alta calidad y el carácter exclusivo de nuestros productos.

## Premios TIPA Awards

- 2023 - Photo Rag® Layflat 188
- 2023 - FineArt Inkjet Photo Cards
- 2022 - Canvas Metallic
- 2021 – Best FineArt Printing Solution
- 2020 – Natural Line
- 2019 – Photo Rag® Metallic
- 2018 – Photo Gloss Baryta
- 2014 – Photo Silk Baryta
- 2011 – Harman by Hahnemühle Range
- 2009 – Photo Rag® Baryta
- 2007 – Photo Rag® Pearl
- 2005 – Digital FineArt Collection

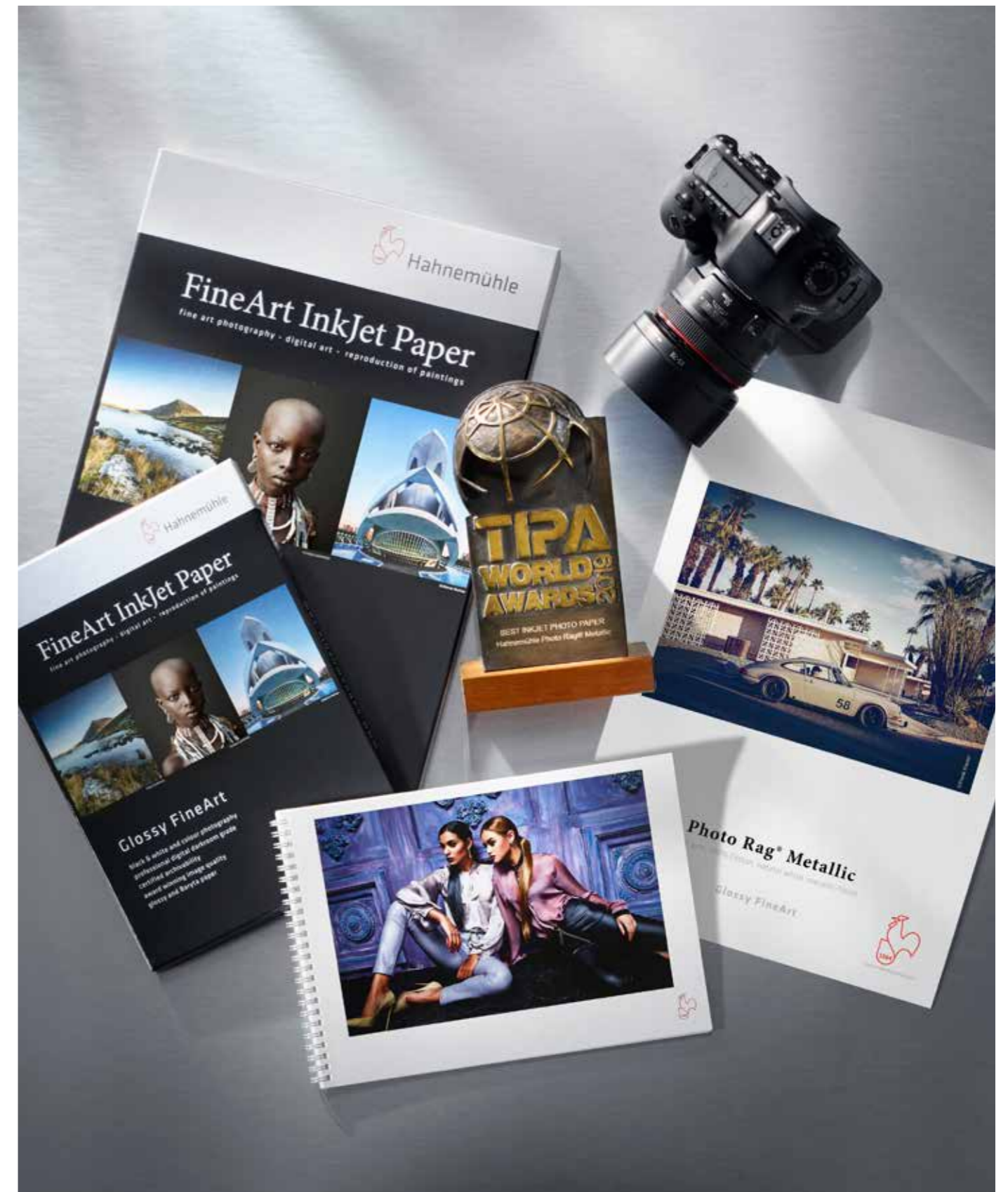

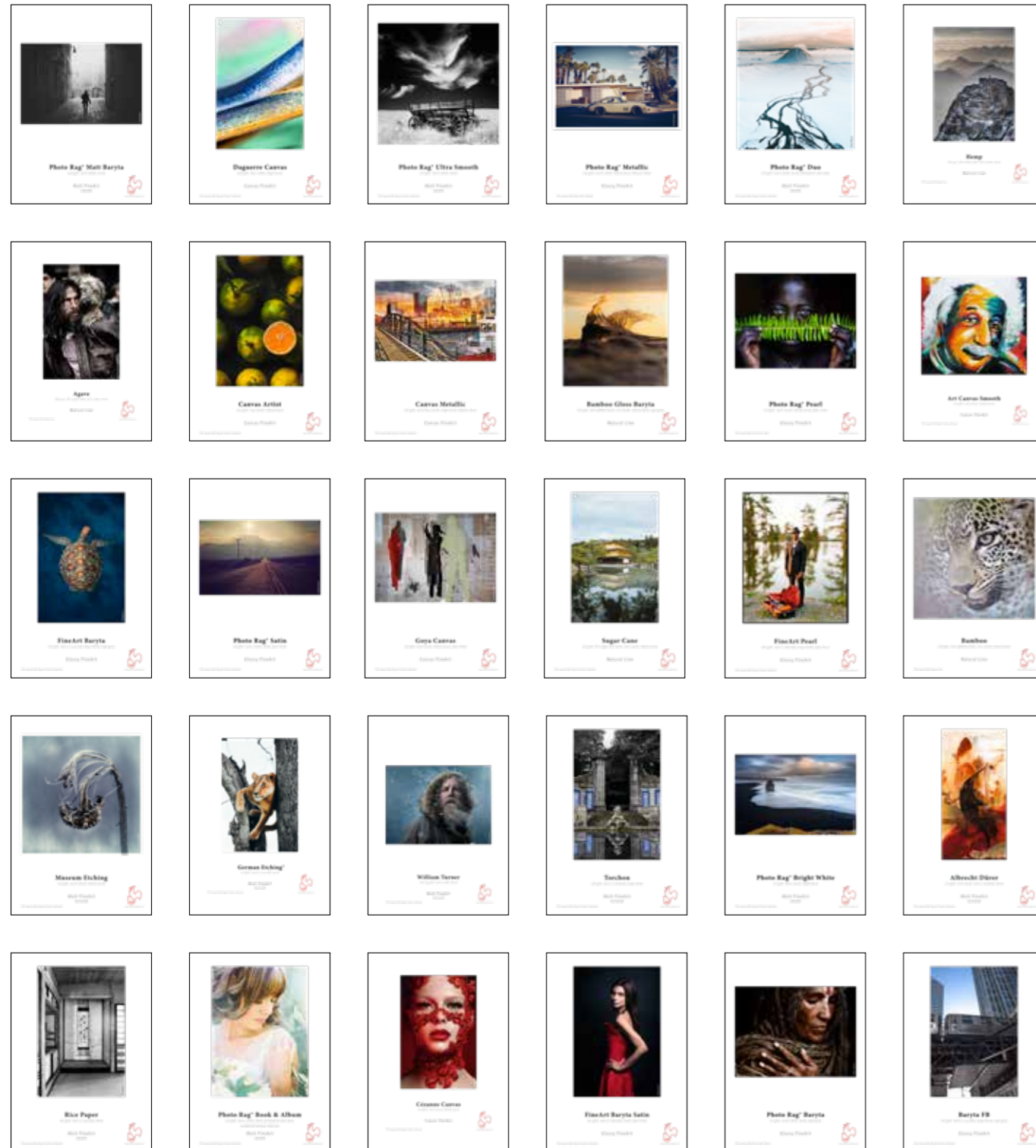

# Colección Digital FineArt

## “Turning Images into Art”



La colección Digital FineArt está formada por una amplia variedad de papeles y lienzos de alta calidad para la impresión inkjet y va dirigida a los usuarios que estén buscando unos papeles especiales para destacar lo mejor de sus imágenes. Con resultados de impresión extraordinarios y alta resistencia al envejecimiento de más de 100 años, el papel fine art cumple con las exigencias de las aplicaciones de bellas artes y es ideal para el uso en exposiciones de larga duración, colecciones artísticas y ediciones limitadas.

Para estar a la altura de tales expectativas, solo los papeles artísticos más puros son utilizados como papeles base en esta gama. Gracias a los fieltros naturales que se utilizan en su fabricación, estos papeles tienen una estructura de superficie única. La cual hace que los motivos adquieran tridimensionalidad, potenciando así notablemente la sensación de profundidad de la imagen. Los papeles FineArt se fabrican a base de algodón o alfa-celulosa y cuentan con un gramaje elevado. Esto les da un volumen y tacto especial, propio de un producto de alta calidad. La excelente materia prima se completa con una capa inkjet premium con resultados de impresión espectaculares, reproducción superior de colores y detalles, contrastes magníficos y colores negros intensos. La combinación de estas características, da origen a una gama de papeles FineArt de lujo para la impresión inkjet.

Los papeles de la colección Digital FineArt son tan diversos como los motivos que en ellos se imprimen. Los papeles de la serie Matt FineArt Smooth tienen una superficie suavemente texturizada de acabado mate. La serie Matt FineArt Textured engloba todos los papeles mate con textura pronunciada. La categoría Glossy FineArt está compuesta por los papeles que tienen una capa inkjet brillante, con acabados desde satinado hasta alto brillo. La gama se complementa con nuestra serie Canvas FineArt, que incluye lienzos de gran calidad para la impresión inkjet.

La gama Natural Line completa la línea Digital FineArt con unos papeles a base de materias primas exquisitas fuera de lo tradicional. En el marco de la iniciativa Green Rooster, esta gama fomenta varios proyectos para la protección del medioambiente a nivel regional e internacional.





# Digital FineArt Collection

## Natural Line



La gama Natural Line ocupa un lugar muy especial dentro de la Digital FineArt Collection de Hahnemühle. Con los papeles Bamboo, Hemp, Agave y Sugar Cane, Natural Line ofrece una colección de papeles FineArt Inkjet a base de unas materias primas fuera de lo tradicional. Las plantas de las que se obtiene la celulosa para estos papeles crecen con rapidez y no requieren el uso de pesticidas para su cultivación. Gracias a su crecimiento acelerado, son capaces de proporcionar más celulosa en la misma superficie de plantación que otros cultivos, aparte de requerir menos agua que aquellos. Esto nos permite ser más respetuosos con los recursos naturales y contribuir a la protección del medio ambiente. Los nuevos papeles FineArt Inkjet de la gama Natural Line son un paso más en nuestro compromiso de aumentar nuestra sostenibilidad y de ser más cuidadosos con nuestros recursos.



**Bamboo** 290 g/m<sup>2</sup> · 90% fibras de bambú · 10% algodón · blanco natural

Bamboo de Hahnemühle fue el primer papel FineArt Inkjet del mundo elaborado a partir de un 90 % de fibras de bambú, y representa para la industria del papel, el respeto a la naturaleza y al medioambiente. El papel de bambú de tono cálido blanco natural no contiene blanqueadores ópticos y destaca por su estructura de fieltro suave, ligeramente texturizada con una agradable sensación al tacto. El recubrimiento premium mate inkjet proporciona resultados de impresión excelentes con una fina reproducción de detalles y colores, sobre todo, hace resplandecer las impresiones monocromáticas y de colores cálidos. Bamboo es libre de ácidos y lignina, cumpliendo así con los requisitos más rigurosos de resistencia al envejecimiento. Esta excepcional combinación de fibras de bambú, de producción sostenible, superficie de textura suave y convincente calidad de impresión confiere sensualidad y alma a cada obra de arte.





	10 641 611	A4	25 hojas
	10 641 610	A3	25 hojas
	10 641 609	A3+	25 hojas
	10 641 608	A2	25 hojas
	10 643 467	17"	12m rollo
	10 643 466	24"	12m rollo
	10 643 465	36"	12m rollo
	10 643 464	44"	12m rollo
	10 643 468	50"	12m rollo
	10 643 469	24"	5m rollo





## Hemp 290 g/m<sup>2</sup> · 60% fibra de cáñamo · 40 % algodón · blanco

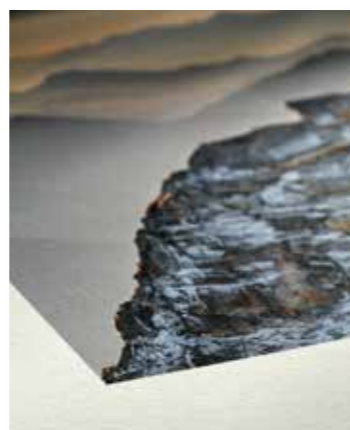

Hemp de Hahnemühle se fabrica a base de una de las fibras naturales más antiguas y versátiles del mundo, su materia prima contiene un 60% de fibra de cáñamo. Este papel FineArt Inkjet destaca por su color natural, un blanco claro el cual se consigue sin la adición de blanqueadores ópticos, gracias al color natural de la fibra de cáñamo. La superficie del papel es ligeramente texturizada y tiene un tacto suavemente aterciopelado. En combinación con su recubrimiento premium inkjet con acabado mate, da lugar a un papel FineArt Inkjet de lo más versátil. Los colores y detalles se reproducen con gran brillantez, el negro convence por su profundidad y los contrastes resaltan de manera excepcional. Este papel FineArt Inkjet es libre de ácidos y lignina, cumpliendo así con los requisitos más rigurosos de resistencia al envejecimiento. Durante siglos, el cáñamo ha sido un elemento importante en la fabricación de papel. Gracias a sus fibras de gran resistencia es predestinado para la fabricación de unos papeles muy duraderos, como ponen de manifiesto la Biblia de Gutenberg o la Declaración de la Independencia de los EE. UU.

	10 641 773	A4	25 hojas
	10 641 772	A3	25 hojas
	10 641 771	A3+	25 hojas
	10 641 770	A2	25 hojas
	10 643 584	17"	12m rollo
	10 643 583	24"	12m rollo
	10 643 582	36"	12m rollo
	10 643 581	44"	12m rollo
	10 643 580	50"	12m rollo
	10 643 585	24"	5m rollo



## Agave 290 g/m<sup>2</sup> · 70% fibra de agave · 30 % algodón · blanco

Agave de Hahnemühle completa la gama Natural Line y es un papel FineArt Inkjet a base de fibras de agave. Estas fibras, también conocidas como fibras sisal, constituyen un 70 % del material base de este papel FineArt Inkjet, un papel especialmente respetuoso con el medio ambiente, libre de blanqueadores ópticos. Y que destaca por su tono blanco natural. Su superficie cuenta con una estructura levemente rugosa la cual confiere a las impresiones una extraordinaria sensación de profundidad, y le da al papel un tacto deliciosamente suave. Su recubrimiento premium inkjet garantiza unos resultados de impresión excelentes con una reproducción de colores extraordinaria, gran nitidez, negros muy profundos y contrastes óptimos. Agave de Hahnemühle no contiene ácidos ni lignina y cumple con los requisitos más rigurosos de resistencia al envejecimiento. El papel Agave surge combinando unas materias primas de fibras especiales, un color natural blanco claro, y una estructura de superficie homogénea, siempre manteniendo la alta calidad de impresión, ideal para nuestros papeles.

	10 641 783	A4	25 hojas
	10 641 782	A3	25 hojas
	10 641 781	A3+	25 hojas
	10 641 780	A2	25 hojas
	10 643 594	17"	12m rollo
	10 643 593	24"	12m rollo
	10 643 592	36"	12m rollo
	10 643 591	44"	12m rollo
	10 643 590	50"	12m rollo
	10 643 595	24"	5m rollo









### Sugar Cane 300 g/m<sup>2</sup> · 70% bagazo de la caña de azúcar · 30% algodón · blanco natural



Hahnemühle amplía su gama Natural Line. Sugar Cane es un nuevo papel inkjet de la línea FineArt a base de una materia prima natural y rápidamente renovable – la caña de azúcar. 70% del papel FineArt inkjet es respetuoso con el medio ambiente ya que consiste de bagazo, un producto secundario en la preparación de la caña de azúcar. El papel Sugar Cane de tono cálido blanco natural no contiene blanqueadores ópticos. La estructura superficial es especialmente pronunciada y destaca por su extraordinaria sensación al tacto. Gracias al recubrimiento premium mate inkjet se obtienen resultados excelentes de impresión con una extraordinaria reproducción de colores y detalles, sobre todo, de tonos cálidos e impresiones monocromas. Hahnemühle Sugar Cane es un papel libre de ácido y lignina y cumple con los requisitos más rigurosos de resistencia al envejecimiento. La combinación única de las fibras de caña de azúcar sostenible, la estructura superficial fina y los resultados de calidad impresionantes le dan una fuerza expresiva y una sensualidad desconocida a cada obra de arte.

	10 641 793	A4	25 hojas
	10 641 792	A3	25 hojas
	10 641 791	A3+	25 hojas
	10 641 790	A2	25 hojas
	10 643 604	17"	12m rollo
	10 643 603	24"	12m rollo
	10 643 602	36"	12m rollo
	10 643 601	44"	12m rollo
	10 643 600	50"	12m rollo



### Bamboo Gloss Baryta 305 g/m<sup>2</sup> · 90% fibras de bambú · 10% algodón · blanco natural

El papel Bamboo Baryta Gloss de Hahnemühle establece un nuevo estándar entre los papeles de la gama FineArt para inyección de tinta. Fabricado con 90% de fibras de bambú, está recubierto con barita de alta calidad facilitando impresiones de tinta con alto brillo. Éste papel de color blanco natural, a pesar de no contener blanqueadores ópticos, ofrece un tono cálido agradable que combinado con su superficie ligeramente texturizada ofrece una estética natural con el aspecto y la textura de un papel baritado analógico. El recubrimiento de inyección de tinta de óptima calidad y alto brillo ofrece unos resultados extraordinarios de impresión con una reproducción definida del color y de los detalles, negros profundos y contrastes sorprendentes. El sulfato de bario adicional en el revestimiento mejora la gama tonal, la nitidez y la claridad de las impresiones. El papel Bamboo Gloss Baryta de Hahnemühle es libre de ácido y lignina y cumple con los más altos estándares de resistencia al envejecimiento.

	10 641 863	A4	25 hojas
	10 641 862	A3	25 hojas
	10 641 861	A3+	25 hojas
	10 641 860	A2	25 hojas
	10 643 614	17"	12m rollo
	10 643 613	24"	12m rollo
	10 643 612	36"	12m rollo
	10 643 611	44"	12m rollo
	10 643 610	50"	12m rollo
	10 643 615	24"	5m rollo





# Digital FineArt Collection

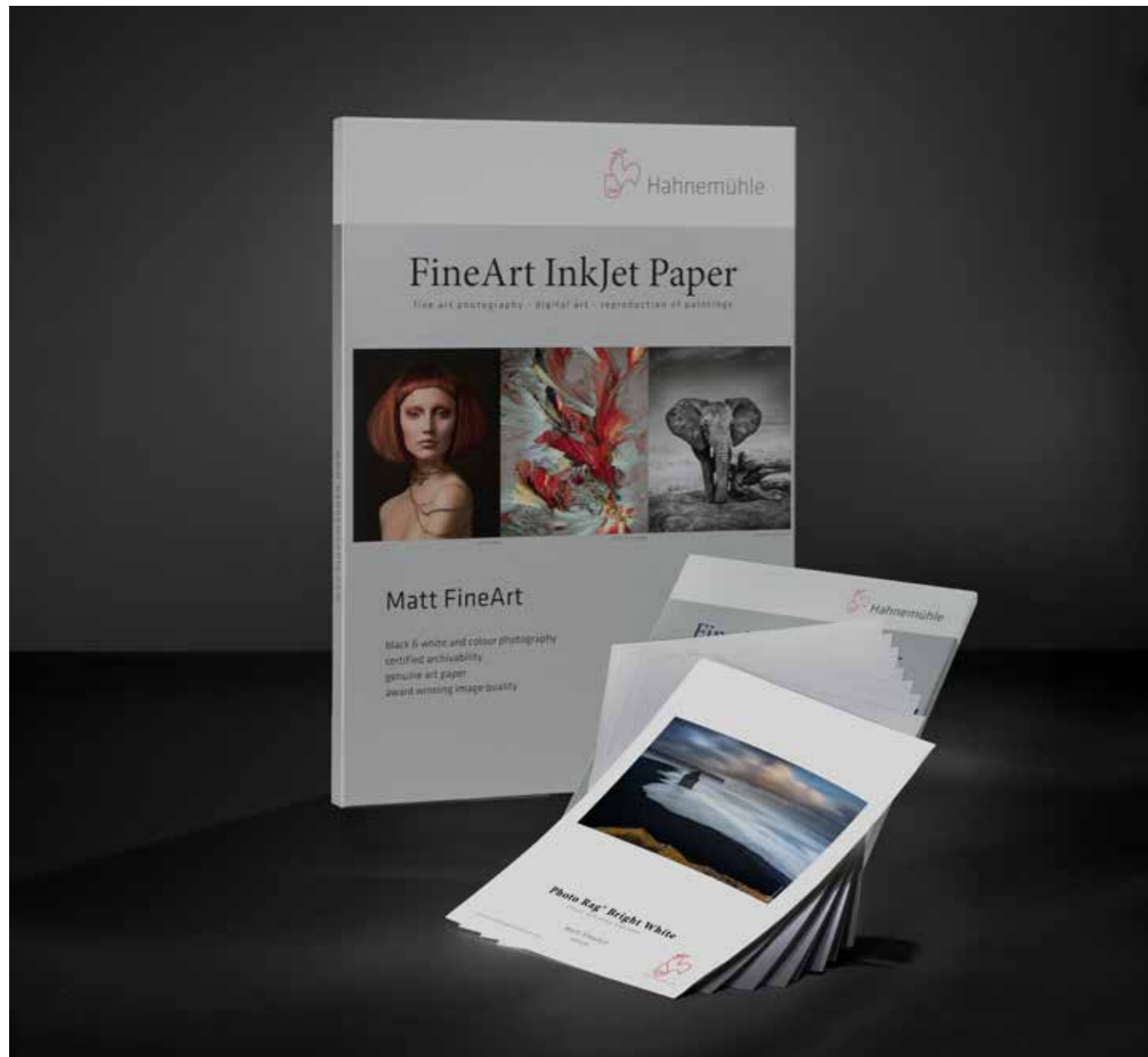

## Matt FineArt Smooth

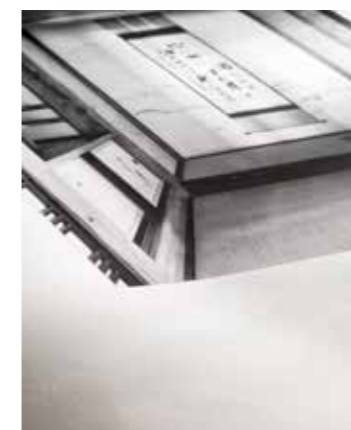

Rice Paper 100 g/m<sup>2</sup> · 100% α-celulosa · blanco

Rice Paper de Hahnemühle es un papel FineArt Inkjet muy ligero con base de alfa-celulosa y una capa inkjet especialmente formulada para la impresión inkjet fine art. Además, este papel blanco ligeramente texturizado no contiene blanqueadores ópticos, destaca gracias a sus sutiles líneas de agua y a su suave sensación al tacto. El recubrimiento premium mate inkjet asegura resultados de impresión excelentes, con colores luminosos, un negro profundo y una reproducción perfecta de los detalles. El Rice Paper no contiene ácidos ni lignina y cumple con los requisitos más rigurosos de resistencia al envejecimiento, siendo especialmente idóneo para la impresión inkjet de fotografías, reproducción de documentos antiguos y obras elaboradas con técnicas de pinturas asiáticas, como la Sumi-e.



	10 641 008	A4	25 hojas
	10 643 802	24"	30m rollo
	10 643 803	36"	30m rollo
	10 643 804	44"	30m rollo



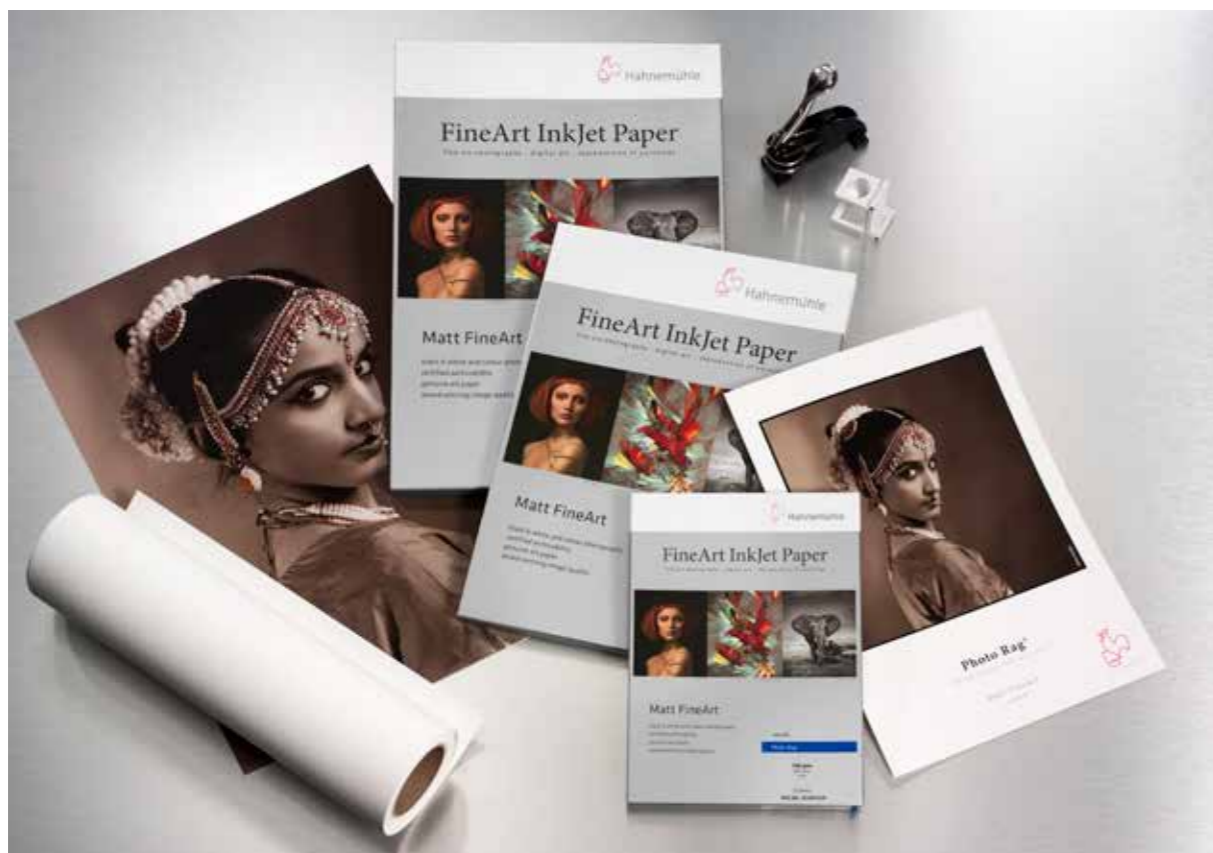

Photo Rag® 188 · 308 · 500 g/m² · 100% algodón · blanco

Photo Rag® de Hahnemühle es uno de los papeles fine art más utilizados en todo el mundo y reconocido por la versatilidad de sus aplicaciones en la creación de impresiones inkjet de alta calidad. Este papel artístico con base de algodón color blanco es fabricado especialmente para impresiones fotográficas, convence por su agradable y suave sensación al tacto tan característica y por su estructura de fieltro ligeramente acentuada, que contribuye a darle un aspecto de tridimensionalidad e impresionante profundidad a las imágenes de cualquier obra. En combinación con un recubrimiento premium inkjet de acabado mate, hace que el resultado sean impresiones extraordinarias con colores brillantes, un negro profundo, contrastes fascinantes y una reproducción perfecta de los detalles. Este producto clásico no contiene ácidos ni lignina, cumple con los requisitos más rigurosos de resistencia al envejecimiento y es especialmente idóneo para la impresión fine art.

308 g/m²

	10 641 619	A4	25 hojas
	10 641 618	A3	25 hojas
	10 641 617	A3+	25 hojas
	10 641 616	A2	25 hojas
	10 640 268	88,9 x 118,8 cm	25 hojas
	10 641 740	21 x 59,4 cm	25 hojas

	10 643 273	17"	12m rollo
	10 643 270	24"	12m rollo
	10 643 271	36"	12m rollo
	10 643 272	44"	12m rollo
	13 640 274	44"	20 m rollo

188 g/m²

	10 641 603	A4	25 hojas
	10 641 602	A3	25 hojas
	10 641 601	A3+	25 hojas
	10 641 600	A2	25 hojas

	13 643 271	17"	12m rollo
	10 640 250	24"	12m rollo
	10 640 251	36"	12m rollo
	10 640 252	44"	12m rollo

500 g/m²

	10 640 422	61 x 76,2 cm	25 hojas
	10 640 423	A2	20 hojas



Photo Rag® Book & Album 220 g/m² · 100% algodón · blanco · imprimible por ambas caras

Photo Rag® Book & Album de Hahnemühle es un papel FineArt Inkjet ligero y recubierto por ambas caras con una capa inkjet con calidad Photo Rag®. Este papel blanco de algodón suavemente texturizado ofrece una sensación táctil lisa de agradable suavidad. El recubrimiento premium inkjet con acabado mate, garantiza resultados de impresión excelentes, con colores resplandecientes, negros profundos y reproducciones perfectas de los detalles. Photo Rag® Book & Album no contiene ácidos ni lignina y cumple con los requisitos más rigurosos de resistencia al envejecimiento. Todos sus formatos presentan fibras orientadas en una dirección predeterminada (grano corto o grano largo), lo que los hace perfectos para la producción y encuadernación de álbumes y libros impresos en papel fine art con inyección de tinta de alta calidad.



	10 641 694	A4 GC	25 hojas
	10 641 693	A3 GC	25 hojas
	10 641 692	A3+ GC	25 hojas
	10 641 691	A2 GL	25 hojas
	10 641 690	66,5 x 92 cm GC	50 hojas

GC = grano corto  
GL = grano largo





Photo Rag® Duo 276 g/m<sup>2</sup> · 100% algodón · blanco · imprimible por ambas caras

Photo Rag® Duo de Hahnemühle es un papel FineArt Inkjet recubierto por ambas caras con una capa inkjet con calidad Photo Rag® y es ideal para la elaboración de portafolios y álbumes fine art de alta calidad. Este papel blanco de algodón con su sensación táctil lisa y de agradable suavidad y su estructura de fieltro discreta asegura unos resultados de impresión extraordinarios en combinación con su recubrimiento premium inkjet de acabado mate. Brillantes colores, un negro profundo y una reproducción excelente de los detalles convence por ambas caras del papel. Photo Rag® Duo no contiene ácidos ni lignina y cumple con los requisitos más rigurosos de resistencia al envejecimiento, siendo todo un clásico para la impresión fine art en ambas caras.



	10 641 607	A4	25 hojas
	10 641 606	A3	25 hojas
	10 641 605	A3+	25 hojas
	10 641 604	A2	25 hojas



Photo Rag® Ultra Smooth 305 g/m<sup>2</sup> · 100% algodón · blanco

Photo Rag® Ultra Smooth de Hahnemühle suma un miembro más a la familia Photo Rag®, caracterizado por ser un papel aterciopeladamente suave y de especial tersura creado para impresiones inkjet fine art de alta calidad. El papel de algodón color blanco cuenta con una superficie finamente texturizada y discreta, convence por su sensación al tacto de especial suavidad. El recubrimiento premium inkjet con acabado mate garantiza resultados de impresión extraordinarios con una impactante reproducción de colores y detalles, y una gama de negros de gran profundidad. Photo Rag® Ultra Smooth puede usarse en diversas aplicaciones y demuestra su excelencia tanto en la impresión de fotografía como en reproducciones de obras de arte en papeles fine art con inyección de tinta de alta calidad. Photo Rag® Ultra Smooth es un papel versátil y no contiene ácidos ni lignina, cumple con los requisitos más rigurosos de resistencia al envejecimiento y es especialmente idóneo para impresiones fine art en blanco y negro con calidad excepcional.

	10 641 615	A4	25 hojas
	10 641 614	A3	25 hojas
	10 641 613	A3+	25 hojas
	10 641 612	A2	25 hojas
	10 643 193	17"	12m rollo
	10 643 192	24"	12m rollo
	10 643 191	36"	12m rollo
	10 643 190	44"	12m rollo
	10 643 276	60"	12m rollo
	10 643 277	64"	12m rollo







### Photo Rag® Matt Baryta 308 g/m² · 100% algodón · blanco

El papel fotográfico Photo Rag® Matt Baryta de Hahnemühle es el primer papel mate baritado de la gama FineArt. Éste papel aporta más carácter y una nota artística a las fotos. El papel de algodón blanco es libre de blanqueadores ópticos, presenta una superficie muy fina y discreta que en combinación con el recubrimiento mate de alta calidad para inyección de tinta garantiza unos resultados extraordinarios de impresión con una reproducción impresionante de colores vivos, detalles y negros profundos. El sulfato de bario adicional en el revestimiento mejora la gama tonal, la nitidez y la claridad de las impresiones. El revestimiento único del papel Photo Rag® Matt Baryta permite que las zonas impresas revelen un elegante y sutil brillo, mientras que las zonas no impresas permanecen mates acentuando bellamente el brillo. Así, se convierte en una alternativa exclusiva al papel baritado analógico. Photo Rag® Matt Baryta no contiene ácido ni lignina y cumple los requisitos más exigentes en cuanto a resistencia al envejecimiento.

	10 641 893	A4	25 hojas
	10 641 892	A3	25 hojas
	10 641 891	A3+	25 hojas
	10 641 890	A2	25 hojas
	10 643 636	17"	12m rollo
	10 643 635	24"	12m rollo
	10 643 634	36"	12m rollo
	10 643 633	44"	12m rollo
	10 643 632	50"	12m rollo
	10 643 631	60"	12m rollo
	10 643 630	64"	12m rollo
	10 643 617	24"	5m rollo

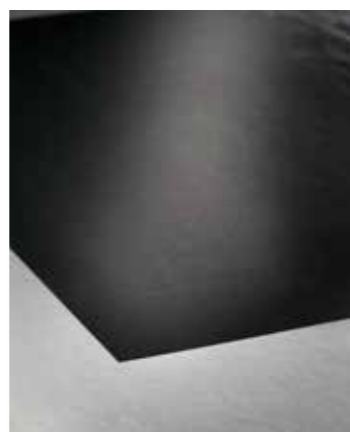

### Photo Rag® Bright White 310 g/m² · 100% algodón · blanco claro

Photo Rag® Bright White de Hahnemühle es un papel 100 % de algodón blanco claro con un recubrimiento premium inkjet especialmente diseñado para impresiones fine art con inyección de tinta de alta calidad. La suave estructura de fieltro y la característica suave sensación al tacto de Photo Rag® confieren a cada impresión fine art una expresiva profundidad y tridimensionalidad. En combinación con el recubrimiento premium inkjet de acabado mate, es capaz de generar impresiones fine art impactantes, que cautivan la atención con colores luminosos, negros profundos y una reproducción excepcional de los detalles. Además, el alto grado de blancura del papel permite reproducir motivos de gran contraste con un brillo excepcional. Photo Rag® Bright White no contiene ácidos ni lignina y cumple con los requisitos más rigurosos de resistencia al envejecimiento, por lo que es perfecto para la impresión de fotografías y reproducción de obras fine art con inyección de tinta de alta calidad.

	10 641 623	A4	25 hojas
	10 641 622	A3	25 hojas
	10 641 621	A3+	25 hojas
	10 641 620	A2	25 hojas
	10 643 145	17"	12m rollo
	10 643 144	24"	12m rollo
	10 643 143	36"	12m rollo
	10 643 142	44"	12m rollo





# Digital FineArt Collection

## Matt FineArt Textured



William Turner 190 · 310 g/m<sup>2</sup> · 100 % algodón · blanco · auténtico papel de molde cilíndrico

William Turner de Hahnemühle es un papel de acuarela fabricado con el tradicional procedimiento de molde cilíndrico y un recubrimiento premium inkjet optimizado para las impresiones fine art. Este papel blanco 100 % de algodón no contiene blanqueadores ópticos y destaca por su extraordinaria sensación al tacto y superficie texturizada. La marca de fieltro de este papel artesanal de molde cilíndrico es, a la vez, pronunciada y sutil y confiere profundidad y tridimensionalidad fascinante a las fotografías y reproducciones artísticas. El recubrimiento premium inkjet de acabado mate garantiza unos resultados excelentes de impresión con una extraordinaria reproducción de colores y detalles, impresionantes contrastes y unas gamas de negro de gran profundidad. William Turner es libre de ácido y lignina y cumple con los requisitos más rigurosos de resistencia al envejecimiento. Su tacto y estructura de superficie característica confieren un gran estilismo artístico a impresiones y reproducciones fine art.





190 g/m<sup>2</sup>

	10 641627	A4	25 hojas
	10 641626	A3	25 hojas
	10 641625	A3+	25 hojas
	10 641624	A2	25 hojas

310 g/m<sup>2</sup>

	10 641647	A4	25 hojas
	10 641646	A3	25 hojas
	10 641645	A3+	25 hojas
	10 641644	A2	25 hojas

	10 640083	17"	12m rollo
	10 643135	24"	12m rollo
	10 640128	36"	12m rollo
	10 640129	44"	12m rollo

	10 640658	17"	12m rollo
	10 643134	24"	12m rollo
	10 643138	36"	12m rollo
	10 643139	44"	12m rollo





**Albrecht Dürer** 210 g/m<sup>2</sup> · 50 % cotton · 50 % α-celulosa · blanco · auténtico papel de molde cilíndrico

Albrecht Dürer de Hahnemühle es un auténtico papel artístico con 50 % de fibras de algodón y 50 % alfa-celulosa. Este papel manufacturado de forma artesanal en molde cilíndrico cuenta con un recubrimiento premium inkjet especialmente desarrollado para las impresiones fine art. El papel de color blanco no contiene blanqueadores ópticos y tiene una estructura superficial característica de un papel de acuarela, lo cual confiere un estilismo verdaderamente artístico a las reproducciones de arte. Gracias a su recubrimiento premium inkjet con acabado mate se consiguen unas impresiones fine art impactantes con colores luminosos, un color negro profundo y una nitidez excelente. El papel FineArt Inkjet Albrecht Dürer es libre de ácido y lignina y cumple con los requisitos más rigurosos de resistencia al envejecimiento.

	10 641 631	A4	25 hojas
	10 641 630	A3	25 hojas
	10 641 629	A3+	25 hojas
	10 641 628	A2	25 hojas
	10 640 093	17"	12m rollo
	10 643 108	24"	12m rollo
	10 640 105	36"	12m rollo
	10 640 106	44"	12m rollo



**Torchon** 285 g/m<sup>2</sup> · 100 % α-celulosa · blanco brillante

Torchon de Hahnemühle es un papel FineArt a base de alfa-celulosa con un recubrimiento premium inkjet diseñado para las Impresiones fine art de inyección de tinta de alta calidad. Este papel artístico de color blanco brillante cuenta con una marcada estructura de fieltro en su superficie y destaca por una inigualable y agradable sensación al tacto. La extraordinaria estructura de superficie se integra perfectamente con los motivos de impresión y da lugar a una gran tridimensionalidad y sensación de profundidad. El recubrimiento premium inkjet de acabado mate permite unos resultados de impresión excelentes, con colores brillantes, una reproducción perfecta de los detalles y un color negro profundo. Torchon es libre de ácido y lignina, cumple con los requisitos más rigurosos de resistencia al envejecimiento. Ideal para las exigencias de las impresiones fine art.

	10 641 635	A4	25 hojas
	10 641 634	A3	25 hojas
	10 641 633	A3+	25 hojas
	10 641 632	A2	25 hojas
	10 643 114	17"	12m rollo
	10 643 118	24"	12m rollo
	10 643 115	36"	12m rollo
	10 643 116	44"	12m rollo





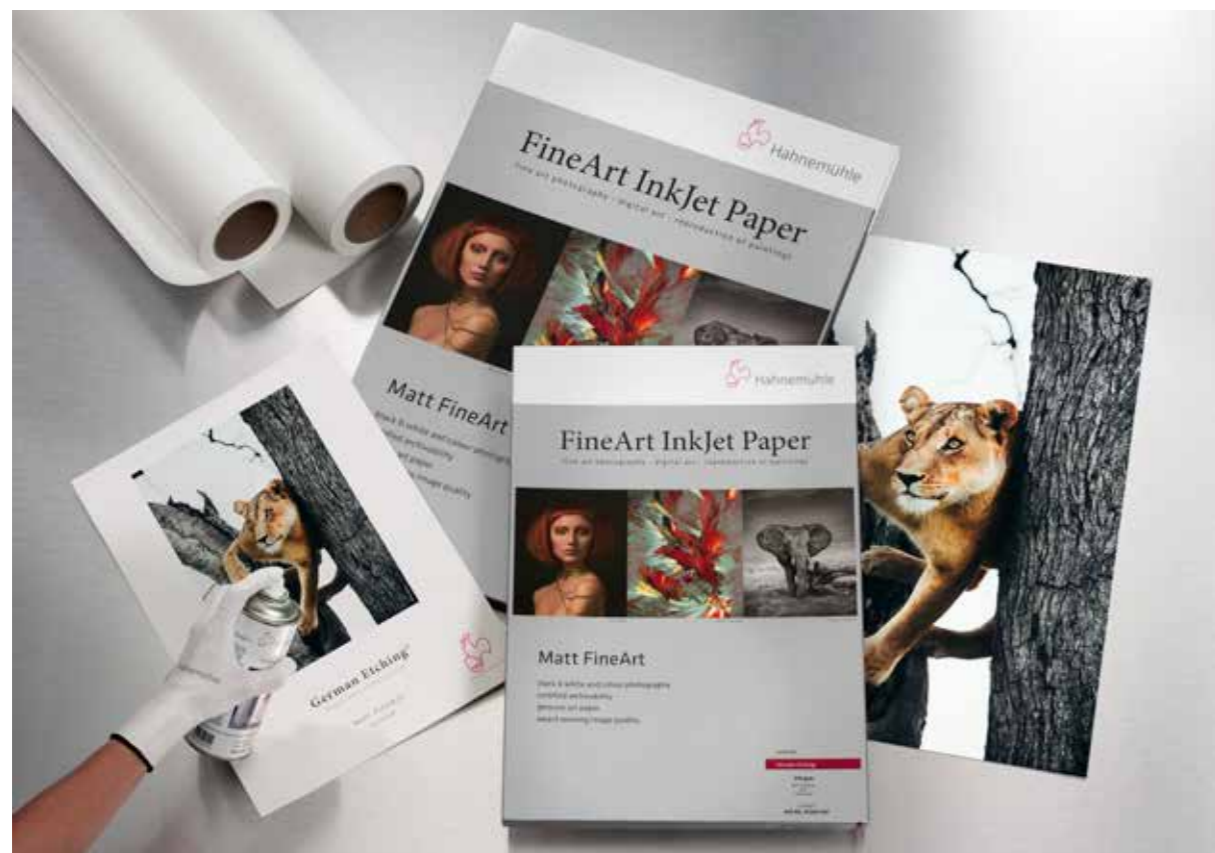

German Etching® 310 g/m² · 100 % α-celulosa · blanco · papel auténtico de molde cilíndrico

German Etching® de Hahnemühle es un papel de grabado fabricado con el tradicional procedimiento de molde cilíndrico y cuenta con un recubrimiento premium inkjet especialmente desarrollado para impresiones fine art. Este papel artístico blanco de 100 % alfa-celulosa destaca por su extraordinario tacto suavemente aterciopelado y una marcada estructura de fieltro de gran delicadeza. Su extraordinaria textura les da un toque especial a las impresiones y hace que resplandezcan en una impresionante tridimensionalidad y profundidad. Su recubrimiento premium inkjet de acabado mate permite unos extraordinarios resultados de impresión con una excelente reproducción de colores y gran nitidez, un color negro de gran profundidad e impresionantes contrastes. German Etching® es libre de ácido y lignina y cumple con los requisitos más rigurosos de resistencia al envejecimiento. Gracias a su tacto y textura característica, este papel fine art de gran volumen es uno de los papeles más utilizados para impresiones y reproducciones de obras de arte.

	10 641 643	A4	25 hojas
	10 641 642	A3	25 hojas
	10 641 641	A3+	25 hojas
	10 641 640	A2	25 hojas
	10 640 099	88,9 x 118,8 cm	25 hojas
	10 643 122	17"	12m rollo
	10 643 123	24"	12m rollo
	10 643 120	36"	12m rollo
	10 643 121	44"	12m rollo
	13 640 118	44"	20 m



Museum Etching 350 g/m² · 100 % algodón · blanco natural

Museum Etching de Hahnemühle es un papel artístico blanco natural 100 % de algodón que dispone de un recubrimiento premium inkjet especialmente optimizado para las impresiones fine art. Es el papel de mayor gramaje entre los papeles texturizados de Hahnemühle, no contiene blanqueadores ópticos y destaca por su gran resistencia. Su superficie de elegante marca de fieltro confiere a las impresiones fine art profundidad y tridimensionalidad adicionales. Su materia prima de 100% algodón le da un agradable tacto suave y un encanto artístico. El recubrimiento premium inkjet de acabado mate permite unos excelentes resultados de impresión con colores brillantes, un color negro de gran profundidad, alta reproducción de contrastes y nitidez perfecta. Museum Etching es libre de ácido y lignina y cumple con los requisitos más rigurosos de resistencia al envejecimiento, siendo perfecto para la reproducción de fotografías y obras de arte.

	10 641 651	A4	25 hojas
	10 641 650	A3	25 hojas
	10 641 649	A3+	25 hojas
	10 641 648	A2	25 hojas
	10 643 403	17"	12m rollo
	10 643 402	24"	12m rollo
	10 643 401	36"	12m rollo
	10 643 400	44"	12m rollo







## Deckle Edge

El papel exclusivo con barbas artesanales

Estas hojas le confieren un toque especial a las impresiones enmarcadas libremente. Se puede elegir entre Photo Rag® 308 g/m<sup>2</sup>, William Turner 310 g/m<sup>2</sup> y Museum Etching 350 g/m<sup>2</sup> en los formatos DIN A3+ y A2.

Las barbas artesanales son una característica exclusiva de los papeles inkjet Hahnemühle.

### Photo Rag® Deckle Edge 308

10 641 700	A2	25 hojas
10 641 701	A3+	25 hojas

### William Turner Deckle Edge 310

10 641 710	A2	25 hojas
10 641 711	A3+	25 hojas

### Museum Etching Deckle Edge 350

10 641 720	A2	25 hojas
10 641 721	A3+	25 hojas





# Digital FineArt Collection

## Glossy FineArt

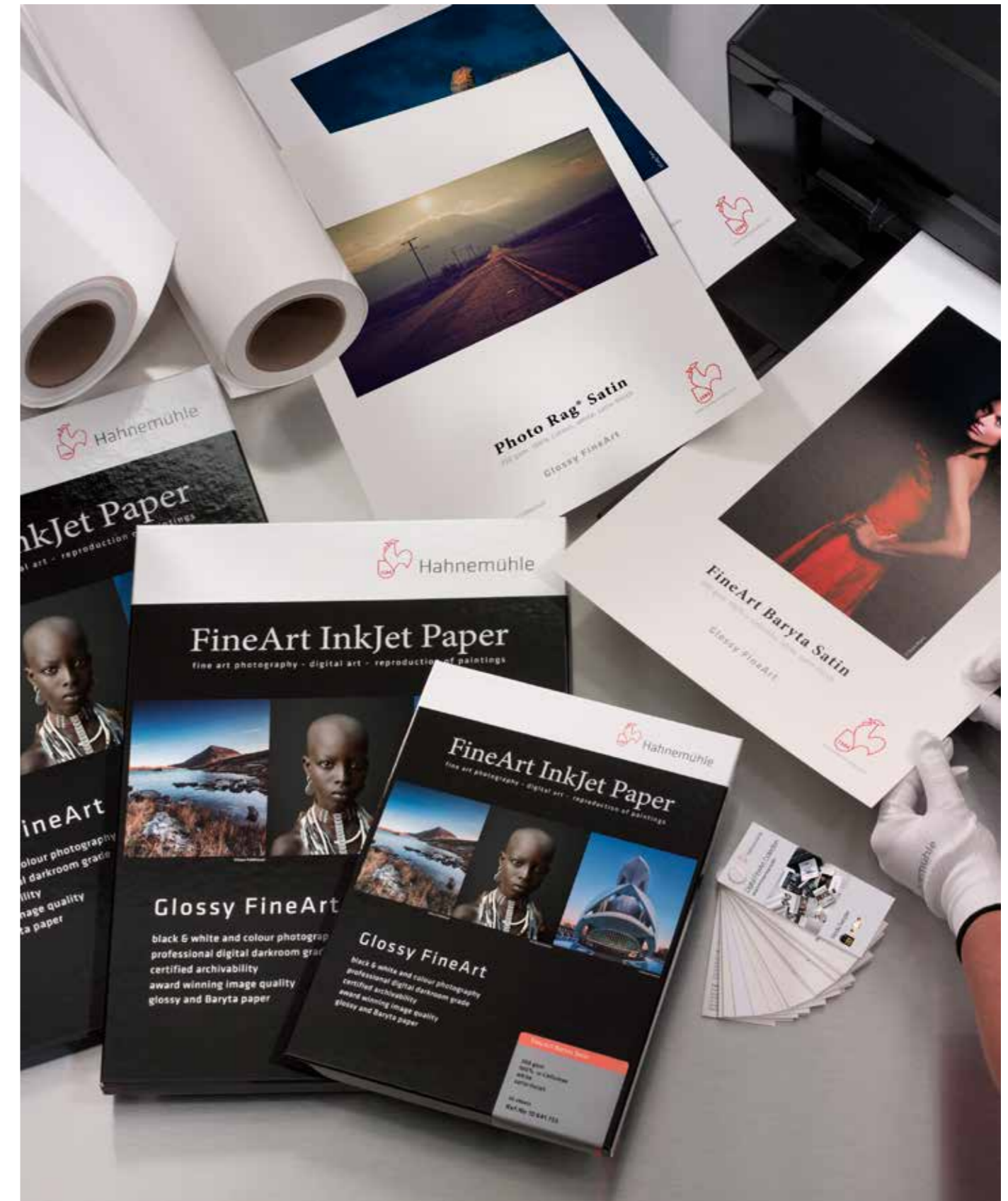







FineArt Pearl 285 g/m<sup>2</sup> · 100 % α-celulosa · blanco claro · brillo perlado

FineArt Pearl de Hahnemühle es un papel a base de alfa-celulosa y cuenta con un recubrimiento premium inkjet de acabado brillante especialmente diseñado para las aplicaciones de fine art. El papel es de color blanco claro y tiene una superficie ligeramente texturizada con un tacto liso sedoso. En combinación con su recubrimiento premium se consigue un acabado elegante con un sutil efecto de brillo perlado. Este papel ofrece una excelente reproducción de colores y detalles, con negros profundos y contrastes impresionantes. FineArt Pearl no contiene ácidos ni lignina y cumple con los requisitos más rigurosos de resistencia al envejecimiento. Es perfecto para la reproducción de fotografías con una calidad extraordinaria, tanto en impresiones en blanco y negro como en impresiones a color.

	10 641 655	A4	25 hojas
	10 641 654	A3	25 hojas
	10 641 653	A3+	25 hojas
	10 641 652	A2	25 hojas
	10 643 500	17"	12m rollo
	10 643 501	24"	12m rollo
	10 643 502	36"	12m rollo
	10 643 503	44"	12m rollo



FineArt Baryta Satin 300 g/m<sup>2</sup> · 100 % α-celulosa · blanco · brillo satinado

FineArt Baryta Satin de Hahnemühle es un papel de 100 % alfa-celulosa con recubrimiento premium inkjet de acabado brillante satinado, ideal para impresiones fine art. El papel base cuenta con una textura leve, no contiene blanqueadores ópticos y destaca por su tacto liso sedoso. El recubrimiento premium garantiza unos resultados de impresión extraordinarios con colores intensos, un negro profundo y una excelente nitidez de la imagen. El recubrimiento contiene sulfato de bario, convirtiendo el papel FineArt Baryta Satin en una alternativa real al tradicional papel baritado de la fotografía analógica. No contiene ácidos ni lignina y cumple con los requisitos más rigurosos de resistencia al envejecimiento. Con este papel se consiguen impactantes reproducciones fine art de fotografías, tanto en blanco y negro como en color.



	10 641 733	A4	25 hojas
	10 641 732	A3	25 hojas
	10 641 731	A3+	25 hojas
	10 641 730	A2	25 hojas
	10 643 534	17"	12m rollo
	10 643 533	24"	12m rollo
	10 643 532	36"	12m rollo
	10 643 531	44"	12m rollo







Photo Rag® Satin 310g/m² · 100 % algodón · blanco · satinado mate

Photo Rag® Satin de Hahnemühle es uno de los papeles predilectos dentro de la gama Photo Rag® y aporta un carácter individual a las impresiones fine art. El papel de color blanco es fabricado 100 % con algodón. Cuenta con la clásica superficie Photo Rag® con leve marca de fieltro y tacto agradablemente suave. En combinación con su recubrimiento premium inkjet con acabado de brillo satinado mate se obtienen impresiones extraordinarias con gran profundidad de imagen y tridimensionalidad. Ofrece una reproducción perfecta de colores y detalles con contrastes extraordinarios y una gama de tonalidades de negro con gran profundidad. Photo Rag® Satin tiene un recubrimiento inkjet único y excepcional. Mientras que el área impresa adquiere un brillo suave, el área sin impresión permanece mate, por lo que se resaltan los efectos de brillo de forma extraordinaria. Photo Rag® Satin no contiene ácidos ni lignina y cumple con los requisitos más rigurosos de resistencia al envejecimiento.



	10 641 659	A4	25 hojas
	10 641 658	A3	25 hojas
	10 641 657	A3+	25 hojas
	10 641 656	A2	25 hojas
	10 643 034	17"	12m rollo
	10 643 035	24"	12m rollo
	13 643 036	36"	12m rollo
	10 643 037	44"	12m rollo



Photo Rag® Baryta 315g/m² · 100 % algodón · blanco · alto brillo

Photo Rag® Baryta de Hahnemühle es un papel de algodón puro con un recubrimiento premium inkjet de alto brillo optimizado para las exigencias de las impresiones fine art. El papel es de color blanco natural de una agradable calidez y no contiene blanqueadores ópticos. Su elegante estructura con superficie levemente texturizada le confiere al papel un tacto cautivador y un toque artístico. La combinación del papel artesanal 100 % de algodón con el recubrimiento inkjet de alto brillo da como resultado impresiones extraordinarias con carácter muy expresivo y de brillo atractivo y elegante sin reflejos, con una reproducción de colores y detalles excelentes, un negro de gran profundidad y unos contrastes óptimos. El recubrimiento inkjet contiene sulfato de bario, convirtiendo el Photo Rag® Baryta en una alternativa real al tradicional papel baritado de la fotografía analógica. Photo Rag® Baryta no contiene ácidos ni lignina y cumple con los requisitos más rigurosos de resistencia al envejecimiento.



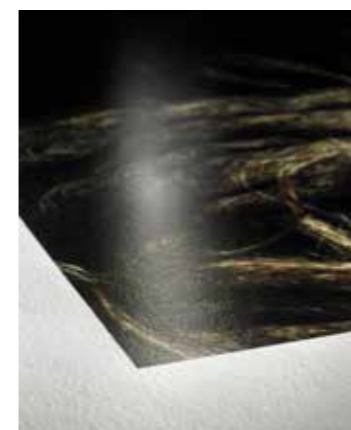

	10 641 663	A4	25 hojas
	10 641 662	A3	25 hojas
	10 641 661	A3+	25 hojas
	10 641 660	A2	25 hojas
	10 641 741	21 x 59,4 cm	25 hojas
	10 643 198	17"	12m rollo
	10 643 197	24"	12m rollo
	10 643 196	36"	12m rollo
	10 643 195	44"	12m rollo
	10 643 194	60"	12m rollo
	10 643 199	64"	12m rollo





Photo Rag® Pearl 320 g/m<sup>2</sup> · 100 % algodón · blanco natural · brillo perlado

Photo Rag® Pearl de Hahnemühle es un papel de algodón puro con un recubrimiento premium inkjet optimizado para las exigencias de las impresiones fine art. Este papel artístico 100 % de algodón color blanco natural no contiene blanqueadores ópticos y destaca por la calidez de su blancura. Su estructura de superficie uniforme y ligeramente texturizada le confiere un tacto suave y le agrega una buena percepción de profundidad a las impresiones realizadas en él. En combinación con su recubrimiento inkjet con acabado de brillo aperlado se consiguen resultados de impresión fine art extraordinarios con excelente reproducción de colores y detalles, un negro de gran profundidad y unos contrastes superiores. El papel Photo Rag® Pearl no contiene ácidos ni lignina y cumple con los requisitos más rigurosos de resistencia al envejecimiento.

	10 641 667	A4	25 hojas
	10 641 666	A3	25 hojas
	10 641 665	A3+	25 hojas
	10 641 664	A2	25 hojas
	10 643 463	17"	12m rollo
	10 643 462	24"	12m rollo
	10 643 461	36"	12m rollo
	10 643 460	44"	12m rollo



FineArt Baryta 325 g/m<sup>2</sup> · 100 % α-celulosa · blanco claro · alto brillo

FineArt Baryta de Hahnemühle es un papel fine art de color blanco claro a base de alfa-celulosa y con un recubrimiento premium inkjet especialmente diseñado para las impresiones fine art. Su elegante estructura de fieltro es claramente visible y le confiere al papel una sensación agradable al tacto con una textura de superficie perceptible, lo cual permite realizar impresiones con marcada tridimensionalidad y profundidad impactante. Su recubrimiento inkjet con acabado de alto brillo garantiza unos resultados de impresión extraordinarios con una excelente reproducción de colores y detalles, con un negro de gran profundidad e impresionantes contrastes. El recubrimiento inkjet contiene sulfato de bario, convirtiendo el FineArt Baryta en una alternativa real al tradicional papel baritado de la fotografía analógica. FineArt Baryta es un clásico con múltiples usos en aplicaciones fine art y es un papel líder en la impresión de fotografías en blanco y negro y en color. No contiene ácidos ni lignina y cumple con los requisitos más rigurosos de resistencia al envejecimiento.

	10 641 671	A4	25 hojas
	10 641 670	A3	25 hojas
	10 641 669	A3+	25 hojas
	10 641 668	A2	25 hojas
	10 643 476	17"	12m rollo
	10 643 475	24"	12m rollo
	10 643 474	36"	12m rollo
	10 643 473	44"	12m rollo
	10 643 472	60"	12m rollo

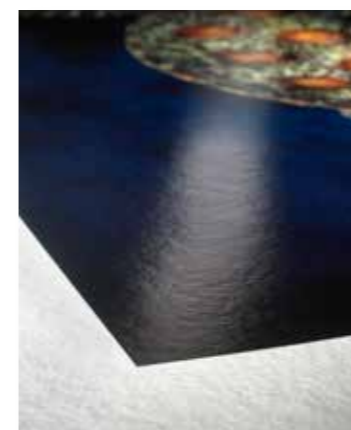
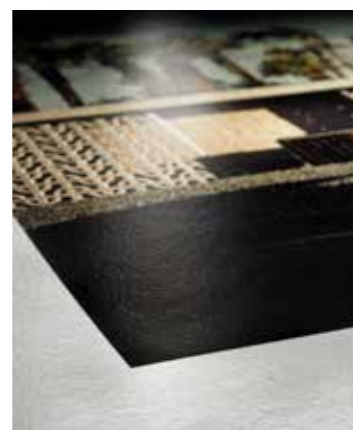



**Photo Rag® Metallic** 340 g/m<sup>2</sup> · 100 % algodón · blanco natural · acabado metálico de alto brillo

Photo Rag® Metallic de Hahnemühle es un papel fine art de brillo plateado con un recubrimiento inkjet especialmente diseñado para las exigencias de las impresiones fine art. Este papel de 100 % algodón de color blanco natural no contiene blanqueadores ópticos y convence por su distintiva estructura de superficie y tacto agradable. Photo Rag® Metallic destaca por su especial acabado de brillo plateado. Su recubrimiento premium inkjet de alto brillo con un especial efecto metálico garantiza unos resultados extraordinarios de impresión, colores luminosos, negro profundo y una reproducción perfecta de colores y detalles. Su elegante efecto metálico plateado les da un acento especial a las imágenes impresas. En este papel, las impresiones con elementos, motivos y reflejos metálicos, como las formaciones de hielo y vidrio, instantáneas arquitectónicas y de paisajes, así como las fotografías en blanco y negro, relucen y destacan de una forma altamente contrastada. Photo Rag® Metallic no contiene ácidos ni lignina y cumple con los requisitos más rigurosos de resistencia al envejecimiento.

	10 641 763	A4	25 hojas
	10 641 762	A3	25 hojas
	10 641 761	A3+	25 hojas
	10 641 760	A2	25 hojas
	10 643 574	17"	12m rollo
	10 643 573	24"	12m rollo
	10 643 572	36"	12m rollo
	10 643 571	44"	12m rollo
	10 643 570	50"	12m rollo
	10 643 575	24"	5m rollo



**Baryta FB** 350 g/m<sup>2</sup> · 100 % α-celulosa · blanco claro · alto brillo

Baryta FB de Hahnemühle es un papel FineArt de color blanco claro a base de 100 % alfa-celulosa con recubrimiento premium inkjet optimizado para las impresiones fine art. El papel base es de gramaje alto y textura leve e impacta con su alto grado de blancura y su superficie extremadamente lisa. Combinado con el recubrimiento premium inkjet con acabado de alto brillo se consiguen unos resultados de impresión extraordinarios. Destacan la profundidad del negro, el brillo de los colores y la buena reproducción de detalles y contrastes. El recubrimiento inkjet contiene sulfato de bario, convirtiendo el Baryta FB en una alternativa real al tradicional papel baritado de la fotografía analógica. Su alto brillo y superficie extra lisa hace brillar las fotografías en color y reproduce los trabajos en blanco y negro de forma excepcional. Baryta FB no contiene ácidos ni lignina y cumple con los requisitos más rigurosos de resistencia al envejecimiento.

	10 641 675	A4	25 hojas
	10 641 674	A3	25 hojas
	10 641 673	A3+	25 hojas
	10 641 672	A2	25 hojas
	10 643 695	17"	12m rollo
	10 643 696	24"	12m rollo
	10 643 697	36"	12m rollo
	10 643 698	44"	12m rollo
	10 643 699	60"	12m rollo





# Digital FineArt Collection

## Canvas FineArt



### Canvas Artist 340 g/m<sup>2</sup> · polycotton · blanco natural

Canvas Artist de Hahnemühle es un lienzo inkjet mate compuesto por un tejido mixto de algodón y poliéster. Este lienzo de color blanco natural no contiene blanqueadores ópticos y tiene una marcada estructura de lino que le confiere una sensación al tacto y una tridimensionalidad muy especiales, acentuando su carácter artístico. En combinación con la capa Premium inkjet mate se garantizan unos resultados de impresión extraordinarios con una reproducción de colores y detalles excelentes, un negro de gran profundidad y unos contrastes impresionantes. Canvas Artist no contiene ácido ni lignina, cumple con los requisitos más rigurosos de resistencia al envejecimiento y es perfecto para crear reproducciones de arte de gran calidad. Por la elasticidad del material, el lienzo es ideal para montarlo en bastidor.

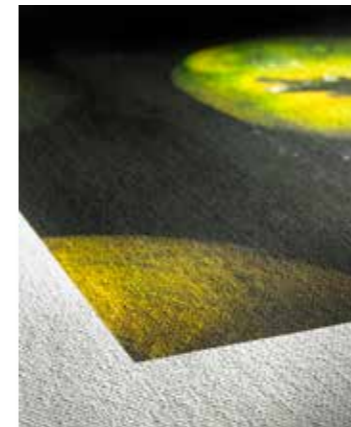

10 626 366	24"	12m rollo
10 626 361	36"	12m rollo
10 626 364	44"	12m rollo
10 626 380	60"	12m rollo

### Goya Canvas 340 g/m<sup>2</sup> · polycotton · blanco natural · brillo sedoso

Goya Canvas de Hahnemühle es un lienzo inkjet de un tejido mixto de algodón y poliéster con brillo sedoso el cual destaca por una textura de superficie muy marcada. Su característica textura de lino les confiere a las reproducciones de arte y a las fotografías la apariencia de una pintura. En combinación con su recubrimiento premium inkjet con acabado de brillo sedoso, se consiguen unos resultados de impresión extraordinarios con una reproducción de colores y detalles excelentes, un negro de gran profundidad y unos contrastes superiores. Goya Canvas no contiene ácidos ni lignina, cumple con los requisitos más rigurosos de resistencia al envejecimiento y es idóneo para las impresiones y reproducciones fine art. El lienzo es muy elástico y es perfecto para el montaje en bastidor. No requiere aplicación de barniz.



10 626 367	24"	12m rollo
10 626 369	44"	12m rollo

## Canvas Metallic 350 g/m<sup>2</sup> · mezcla de algodón y poliéster · blanco claro

Canvas Metallic de Hahnemühle es un lienzo brillante y plateado con un recubrimiento especialmente adaptado a las aplicaciones de arte para impresoras de inyección. El blanco brillante claro cautiva con un acabado metálico único sobre una superficie finamente estructurada. Este sofisticado efecto metálico crea una imagen viva y muy individual. El recubrimiento premium para impresoras de inyección finamente plateado garantiza impresiones y reproducciones de arte de primera calidad, no solo para colores fuertes sino también para contrastes y detalles matizados. La combinación de lienzo y brillo metálico resalta la imagen y convierte los motivos en obras de arte lleno de vivos colores destacando los movimientos y reflejos. Hahnemühle Canvas Metallic es libre de ácidos y lignina y cumple con los más altos estándares de resistencia al envejecimiento. Con el lienzo flexible de algodón y poliéster se pueden aplicar a los mas diversos sistemas de bastidor.



10 643 523	17"	12m rollo
10 643 522	24"	12m rollo
10 643 525	36"	12m rollo
10 643 521	44"	12m rollo
10 643 520	60"	12m rollo

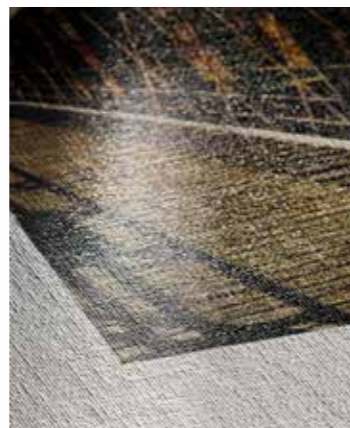

## Art Canvas Smooth 370 g/m<sup>2</sup> · polycotton · blanco natural

Art Canvas Smooth de Hahnemühle es un lienzo inkjet mate compuesto por un tejido mixto de algodón y poliéster. El lienzo es de color blanco crema, no contiene blanqueadores ópticos y convence por la estructura uniforme y lisa del tejido de lino. Su recubrimiento premium inkjet de acabado mate proporciona unos resultados de impresión extraordinarios. Los colores se reproducen con gran brillantez, el negro destaca por su profundidad y los contrastes y detalles se representan a la perfección. Art Canvas Smooth no contiene ácidos ni lignina, cumple con los requisitos más rigurosos de resistencia al envejecimiento. Es un material agradablemente suave y su flexibilidad es perfecto para el montaje en bastidor.



10 643 542	24"	12m rollo
10 643 541	44"	12m rollo
10 643 540	60"	12m rollo



## Daguerre Canvas 400 g/m<sup>2</sup> · polycotton · blanco claro

Daguerre Canvas de Hahnemühle es un lienzo inkjet mate de mezcla de algodón y poliéster con una estructura de superficie fina y uniforme. Este lienzo de color blanco claro destaca por su alto grado de blancura. En combinación con su recubrimiento premium inkjet de acabado mate se consiguen unos resultados de impresión de colores claros y vivos, alta nitidez y reproducción de blanco y negro de contraste superior. Daguerre Canvas no contiene ácidos ni lignina, y cumple con los requisitos más rigurosos de resistencia al envejecimiento. A pesar de su alto gramaje, el lienzo tiene una excelente elasticidad que lo hace perfecto para el montaje en bastidor.



10 643 489	17"	12m rollo
10 643 488	24"	12m rollo
10 643 487	36"	12m rollo
10 643 486	44"	12m rollo
10 643 485	60"	12m rollo

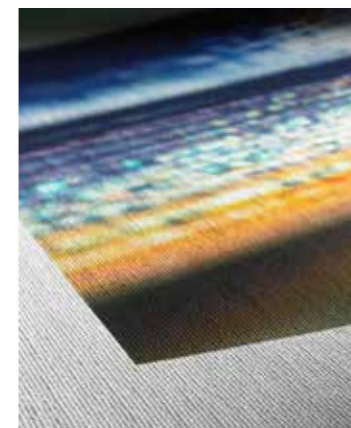

## Cézanne Canvas 430 g/m<sup>2</sup> · 100% algodón · blanco natural

Cézanne Canvas de Hahnemühle es un lienzo inkjet a base de algodón puro de alto gramaje. Cuenta con una elegante estructura de superficie de tejido fino. Este lienzo de color blanco natural no contiene blanqueadores ópticos y destaca por su agradable tono natural. En combinación con su recubrimiento premium inkjet de acabado mate se garantizan unos resultados de impresión de gran calidad con una reproducción de colores y detalles excelentes, un negro de gran profundidad y unos contrastes impresionantes. Cézanne Canvas no contiene ácidos ni lignina, cumple con los requisitos más rigurosos de resistencia al envejecimiento. Este lienzo robusto de alto gramaje impacta con imágenes con brillantes colores y negros profundo hasta en los más pequeños detalles, lo que permite que impresiones fine art luzcan de una manera especial. A pesar su alto gramaje, el lienzo tiene una elasticidad extraordinaria y se adapta perfectamente al montaje en bastidor.



10 643 562	24"	12m rollo
10 643 561	44"	12m rollo
10 643 560	60"	12m rollo







## Hahnemühle FineArt Tarjetas Fotográficas

Las tarjetas Hahnemühle para fotografías ofrecen múltiples posibilidades de uso: como mini-colección para una presentación de portafolio, invitación, obsequio en exposiciones o simplemente como recuerdo o un hermoso detalle fotográfico.

Embaladas en una elegante caja metálica, se puede elegir entre dos formatos y diferentes papeles. Desde papeles mate con una superficie lisa o estructurada hasta papeles con un acabado satinado o extra-brillante. Las tarjetas inkjet Hahnemühle para fotografías harán resaltar perfectamente sus mejores memorias fotográficas, en formato pequeño.

Cada una de las cajas contiene 30 tarjetas fotográficas FineArt con unas bonitas esquinas redondeadas. El elegante embalaje con el gallo estampado en la tapa, protege sus impresiones y es ideal como pequeño archivo móvil.

### Tarjetas Fotográficas FineArt – 10 x 15 cm – 30 hojas

Photo Rag® 308	10 640 770
Museum Etching	10 640 771
FineArt Pearl	10 640 772
Photo Rag® Baryta	10 640 773
Photo Rag® Ultra Smooth	10 640 774
FineArt Baryta	10 640 775
FineArt Baryta Satin	10 640 776
Photo Rag® Metallic	10 640 778
Bamboo	10 640 790
Hemp	10 640 791
Agave	10 640 792
Sugar Cane	10 640 793

### Tarjetas Fotográficas FineArt – A5 – 30 hojas

Photo Rag® 308	10 640 780
FineArt Pearl	10 640 782
Photo Rag® Baryta	10 640 783
Bamboo	10 640 784
Hemp	10 640 785
Agave	10 640 786
Sugar Cane	10 640 787



## Álbum de lino Hahnemühle FineArt

Capture sus fotos y recuerdos más bellos en el álbum de lino Hahnemühle FineArt sobre papel para inyección de tinta. Gracias a su diseño elegante y vanguardista, nuestro álbum de fotos FineArt junto con el papel para inyección de tinta se pueden utilizar de diversas maneras. El álbum de fotos Hahnemühle cuenta con cubiertas de lino de alta calidad y ha sido fabricado en Alemania con gran atención en los detalles. El lino es una fibra natural cuyas propiedades hacen que el álbum de fotos sea resistente al desgaste, repele la suciedad y es duradero. Para proteger las impresiones, el juego de cubiertas viene con papel frontal y posterior y 2 hojas de papel intercalado. El álbum de lino está encuadernado con dos tornillos y permite una expansión variable de hasta 40 impresiones artísticas. El juego de cubiertas viene completamente equipado y listo para ser usado con un juego de guantes Hahnemühle y una multiherramienta especial Hahnemühle que permite una fácil configuración y presentación. El juego de cubiertas está disponible en dos colores neutros: negro y gris arena claro. Puede elegir entre tres formatos diferentes: DIN A4 apaisado, DIN A3 apaisado y cuadrado de 12"x12".



Set de cubierta	A4 apaisado	A3 apaisado	12"x12"
Set de cubierta de lino, negro	10 642 001	10 642 002	10 642 003
Set de cubierta de lino, gris arena claro	10 642 005	10 642 006	10 642 007
<b>Papeles para el álbum (imprimibles en las dos caras)</b>			
Photo Rag® Book & Album, 220 g/m <sup>2</sup>	10 640 750	10 640 751	10 640 752
Photo Rag® Duo, 276 g/m <sup>2</sup>	10 640 753	10 640 754	10 640 755
<b>Papeles para el álbum (imprimibles por un sólo lado)</b>			
Photo Rag® Satin, 310 g/m <sup>2</sup>	10 640 756	10 640 757	10 640 758
Photo Rag® Pearl, 320 g/m <sup>2</sup>	10 640 759	10 640 760	10 640 761

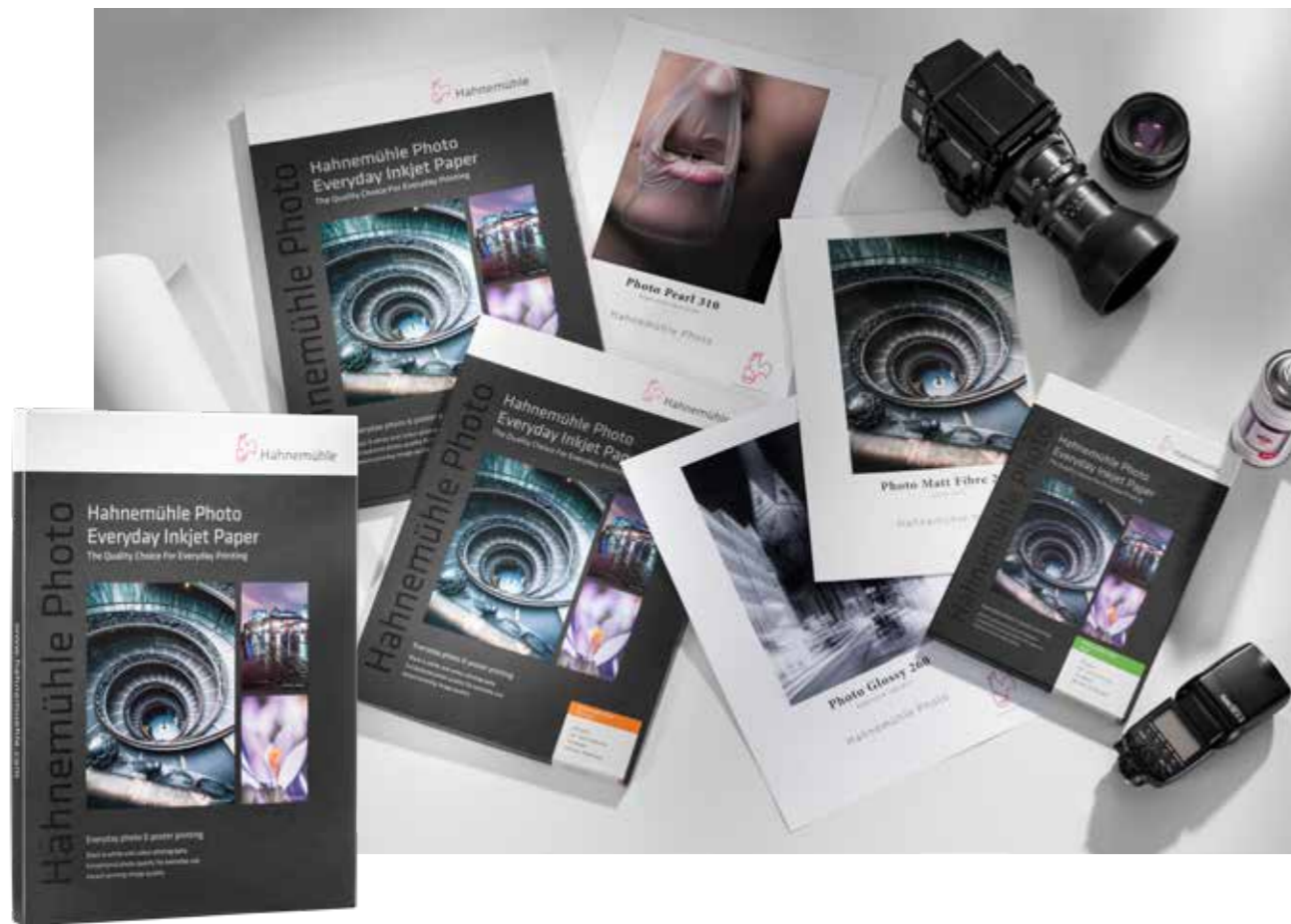

## Hahnemühle Photo

The Quality Choice For Everyday Printing

**H**ahnemühle Photo es una gama de productos básica y compacta que está compuesta por ocho medios para impresión inkjet de gran calidad. Tanto si necesitas un papel de fibras, un papel fotográfico clásico o un lienzo, Hahnemühle Photo tiene el producto adecuado para la impresión de fotografías, pósters y álbumes.

Los productos de la línea Hahnemühle Photo poseen una superficie lisa apenas texturizada, facilitando así la impresión y manipulación. Su calidad de impresión convence y brinda los mejores resultados en el uso cotidiano. Con una resistencia al envejecimiento de hasta 30 años, los papeles de la línea Hahnemühle Photo son adecuados para todas las aplicaciones que no requieren una calidad de conservación museo.

## Digital FineArt Collection

"Turning Images into Art"

### Uso

Papeles Inkjet de calidad superior para la aplicación FineArt, impresiones FineArt, libros y álbumes FineArt, exposiciones de larga duración, ediciones, colecciones de arte, reproducciones de arte

### Base de Papel

Papeles artísticos de alto gramaje y volumen a base de algodón y celulosa con estructura de superficie muy visible, en algunos papeles muy pronunciada y con un tacto único

### Recubrimiento

Recubrimiento Inkjet Premium para cumplir con las altas exigencias FineArt, permite reproducción impresionante de colores y detalles, contrastes excelentes y un negro profundo

### Resistencia al Envejecimiento

Más de 100 años, gracias a su calidad libre de ácido y lignina, amortiguado con carbonato de calcio, conformidad ISO 9706, cumple con los requisitos de museos y galerías

## Hahnemühle Photo

The Quality Choice for Everyday Printing

### Uso

Papeles Inkjet básicos para la impresión cotidiana de fotos, posters, álbumes de fotos y exposiciones de duración limitada

### Base de Papel

Papeles naturales de gramaje ligero a base de celulosa, medios con recubrimiento de polietileno con superficies sin estructura o levemente estructuradas

### Recubrimiento

Recubrimiento Inkjet de alta calidad, optimizado para la impresión de fotos con colores brillantes, contrastes altos y un negro profundo

### Resistencia al Envejecimiento

Hasta 30 años, gracias a su fabricación libre de ácido y lignina





## Photo Matt Fibre

200 g/m<sup>2</sup> · 100% α-celulosa · blanco natural

Photo Matt Fibre es un papel ligero a base de alfa-celulosa, blanco natural y dotado de un revestimiento para inyección de tinta optimizado para el uso fotográfico. Resulta perfecto para impresiones de fotos, pósteres y álbumes fotográficos. El papel, liso y de textura ligera tiene un grado de blancura agradable y cálido. Convence por su excelente calidad y resultados en impresiones de uso cotidiano.

	10 641 900	A4	25 hojas
	10 641 901	A3	25 hojas
	10 641 902	A3+	25 hojas
	10 641 903	A2	25 hojas
	10 641 906	10x15 cm	50 hojas
	10 643 102	17"	30m rollo
	10 643 101	24"	30m rollo
	10 643 100	44"	30m rollo
	10 643 103	60"	30m rollo

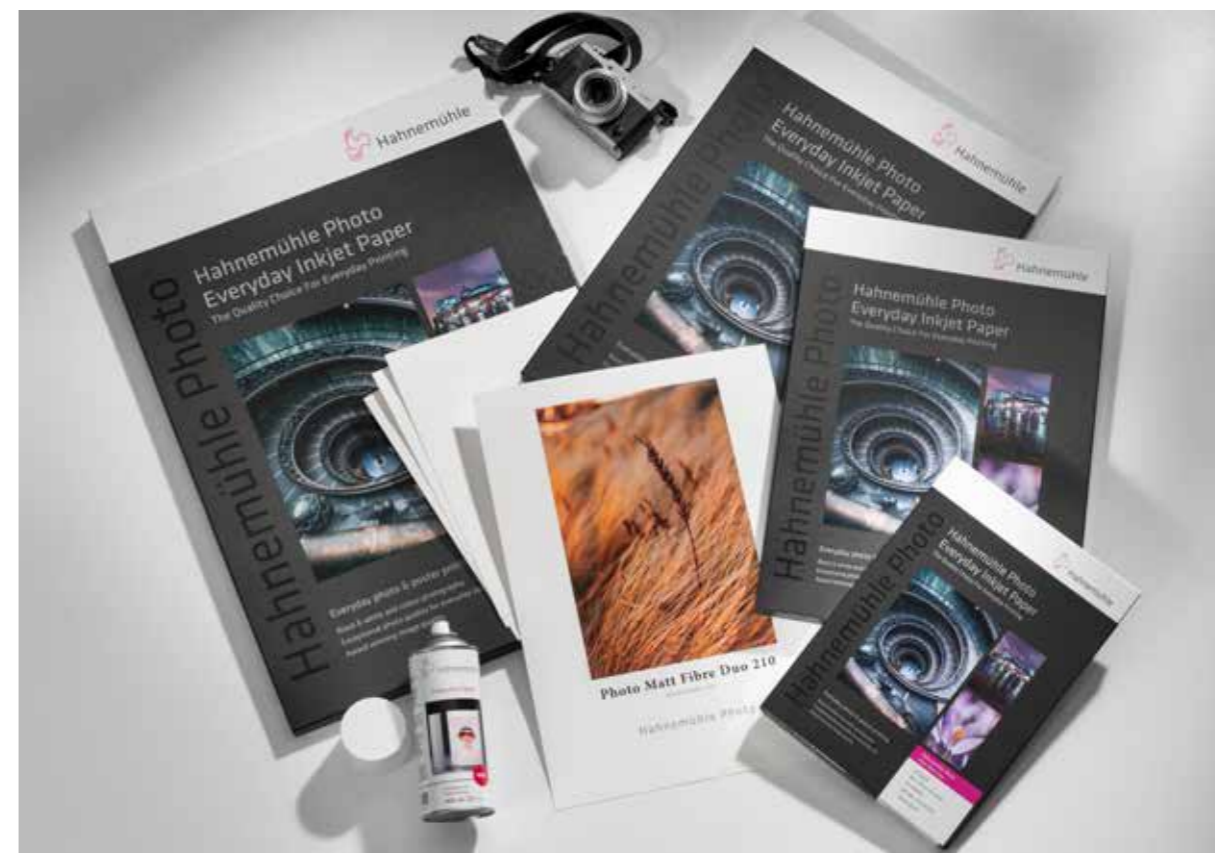

## Photo Matt Fibre Duo

210 g/m<sup>2</sup> · 100% α-celulosa · blanco natural · imprimible por ambas caras

Photo Matt Fibre Duo es la versión del Photo Matt Fibre con revestimiento en ambas caras. El papel natural ligero a base de alfa-celulosa dispone de un revestimiento para inyección de tinta optimizado para uso fotográfico. Resulta perfecto para álbumes. El papel, de tono cálido, tiene una superficie lisa y una textura ligera por ambas caras. Convence por su excelente calidad y resultados en impresiones de uso cotidiano.

	10 641 910	A4 GC	25 hojas
	10 641 911	A3 GC	25 hojas
	10 641 912	A3+ GC	25 hojas
	10 641 913	A2 GL	25 hojas
		GC = grano corto	
		GL = grano largo	







## Sustainable Photo Satin

220 g/m<sup>2</sup> · 100% α-celulosa · blanco claro · satinado mate

Hahnemühle Sustainable Photo Satin es una alternativa sostenible a los papeles fotográficos para inyección de tinta elaborados a partir de polietileno(PE). El nuevo recubrimiento injekt bío no contiene materiales compuestos ni plásticos, cuenta con la certificación FSC® y es 100% reciclable por medio del ciclo del papel usado. El papel fotográfico blanco brillante tiene una superficie lisa y suave, y es ideal para la impresión sostenible de fotografías y pósters.



	10 641 880	A4	25 hojas
	10 641 881	A3	25 hojas
	10 641 882	A3+	25 hojas
	10 641 883	A2	25 hojas
	10 643 623	17"	30m rollo
	10 643 622	24"	30m rollo
	10 643 621	44"	30m rollo
	10 643 620	60"	30m rollo



## Photo Glossy

260 g/m<sup>2</sup> · Papel PE · blanco claro · extra brillante

Photo Glossy es un papel fotográfico clásico para impresoras de inyección de tinta. La base de este papel recibe una capa de polietileno y un revestimiento micro poroso de acabado Glossy para impresión con inyección de tinta, diseñado especialmente para su uso como material fotográfico. El papel fotográfico ligero, blanco claro, de superficie lisa y extra brillante, sobresale gracias a la calidad y excelentes resultados en la impresión de fotografías y pósters. Resulta perfecto para el uso cotidiano.

	10 641 920	A4	25 hojas
	10 641 921	A3	25 hojas
	10 641 922	A3+	25 hojas
	10 641 923	A2	25 hojas
	10 643 162	17"	30m rollo
	10 643 161	24"	30m rollo
	10 643 160	44"	30m rollo
	10 643 163	60"	30m rollo







## Photo Luster 260/290

260/290 g/m<sup>2</sup> · Papel PE · blanco claro · acabado lustre

Photo Luster es un papel fotográfico clásico para impresoras de inyección de tinta. La base de este papel recibe una capa de polietileno y un recubrimiento micro poroso de acabado Luster para impresión con inyección de tinta, diseñado especialmente para su uso como material fotográfico. El papel fotográfico ligero, blanco claro, de superficie lisa y mate sedosa sobresale gracias a la calidad y excelentes resultados en la impresión de fotografías y pósters. Resulta perfecto para el uso cotidiano.

260 g/m<sup>2</sup>

	10 641 930	A4	25 hojas
	10 641 931	A3	25 hojas
	10 641 932	A3+	25 hojas
	10 641 933	A2	25 hojas
	10 641 934	A4	250 hojas
	10 641 936	10x15 cm	50 hojas

	10 643 172	17"	30m rollo
	10 643 171	24"	30m rollo
	10 643 170	44"	30m rollo
	10 643 173	60"	30m rollo

290 g/m<sup>2</sup>

	10 643 152	17"	30m rollo
	10 643 151	24"	30m rollo
	10 643 150	44"	30m rollo



## Photo Silk Baryta X

310 g/m<sup>2</sup> · 100 % α-celulosa · blanco · brillo satinado

Photo Silk Baryta X es un papel natural a base de celulosa dotado de un revestimiento para inyección de tinta optimizado para uso fotográfico. Resulta perfecto para la impresión de fotos y pósters. El contenido de sulfato de bario del revestimiento aporta al papel la apariencia de un papel fotográfico de haluro de plata clásico. El papel liso y blanco crema convence gracias a su superficie de brillo sedoso y una excelente calidad de impresión, dando los mejores resultados para el uso cotidiano.



	10 641 858	A4	25 hojas
	10 641 857	A3	25 hojas
	10 641 856	A3+	25 hojas
	10 641 855	A2	25 hojas

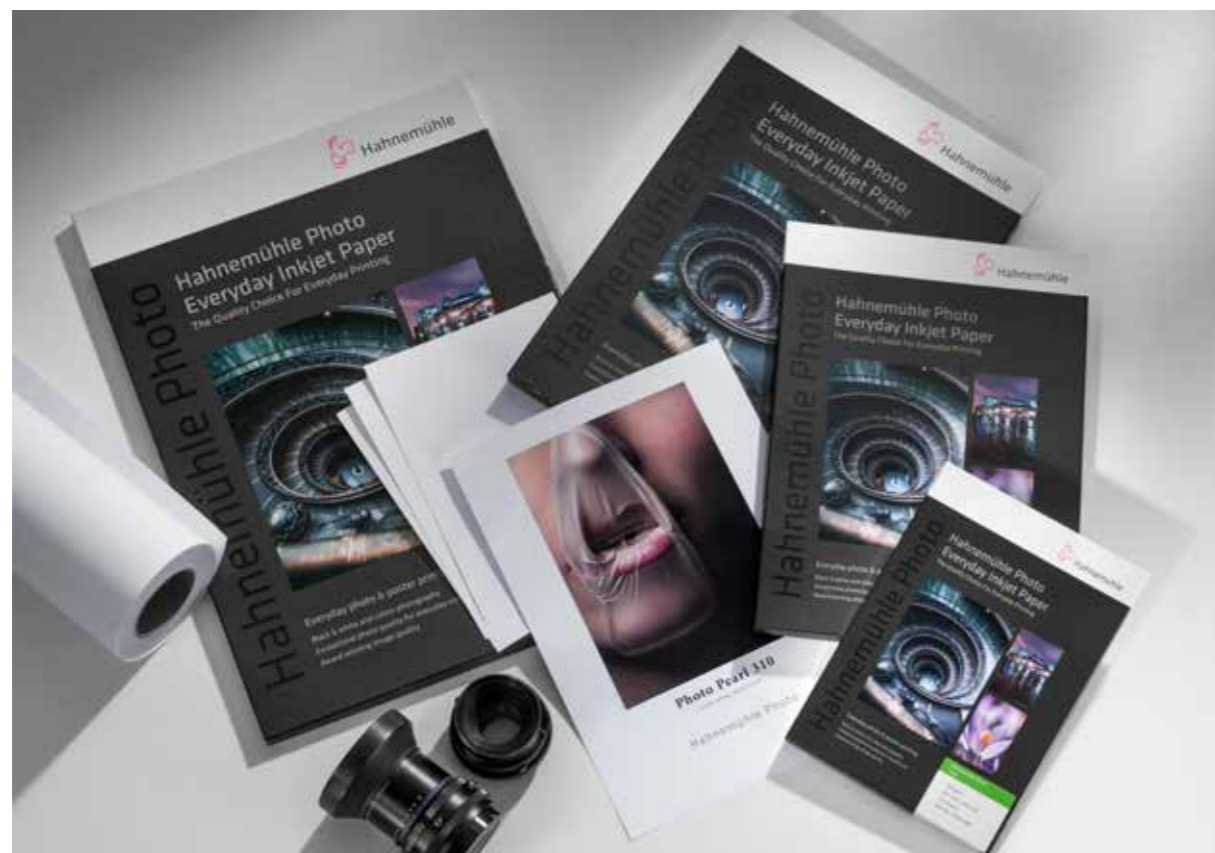

	10 643 643	17"	15m rollo
	10 643 642	24"	15m rollo
	10 643 641	44"	15m rollo
	10 643 640	60"	15m rollo



## Photo Pearl

310 g/m<sup>2</sup> · Papel PE · blanco claro · brillo perla

Photo Pearl es un papel fotográfico clásico para impresoras de inyección de tinta. La base de este papel recibe una capa de polietileno y un recubrimiento micro poroso de acabado Pearl para impresión con inyección de tinta, diseñado especialmente para su uso como material fotográfico. El papel fotográfico ligero, blanco claro, de superficie lisa y brillo perla sobresale gracias a la calidad y excelentes resultados en la impresión de fotografías y pósters. Resulta perfecto para el uso cotidiano.

	10 641 960	A4	25 hojas
	10 641 961	A3	25 hojas
	10 641 962	A3+	25 hojas
	10 641 963	A2	25 hojas
	10 641 964	A4	200 hojas
	10 641 966	10x15 cm	50 hojas
	10 643 220	17"	25m rollo
	10 643 221	24"	25m rollo
	10 643 222	44"	25m rollo
	10 643 223	60"	25m rollo

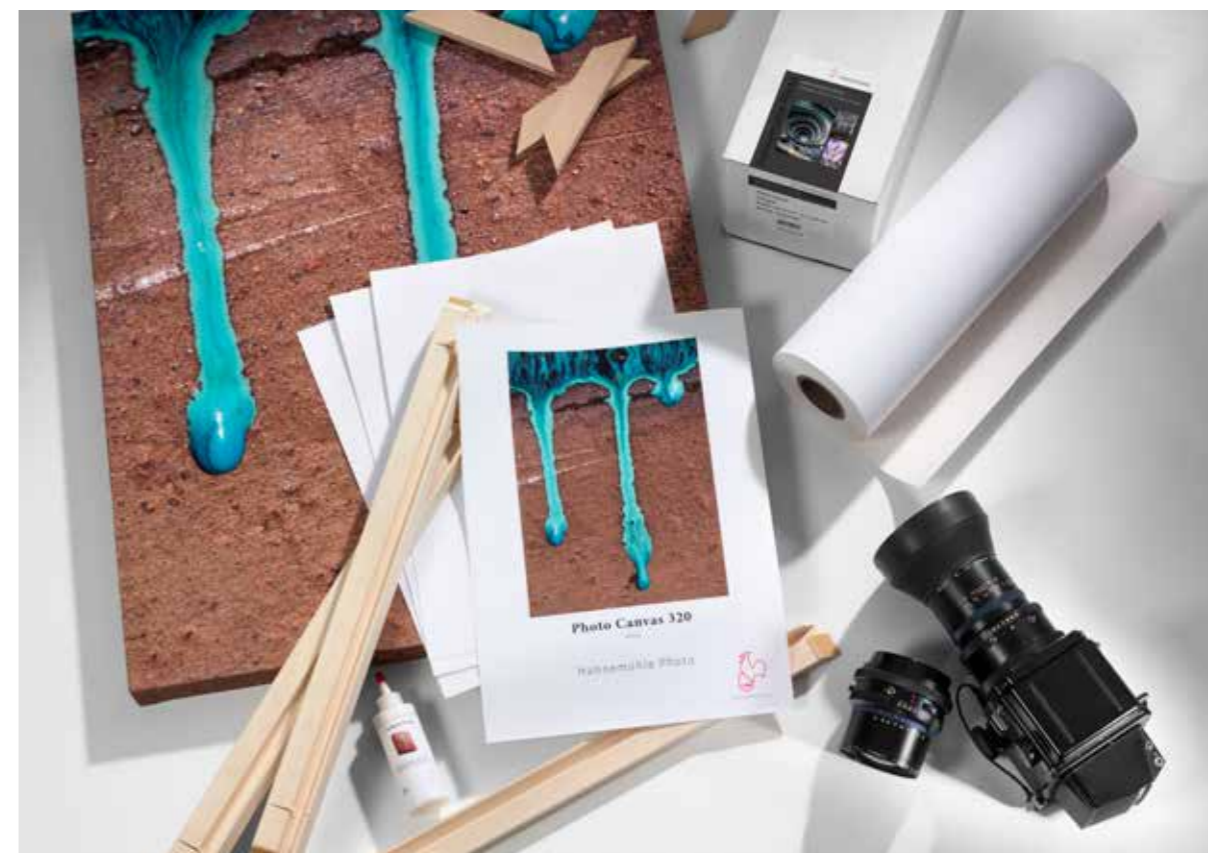

## Photo Canvas

320 g/m<sup>2</sup> · polycotton · blanco claro

Photo Canvas es un lienzo de trama fina para inyección de tinta, compuesto por un tejido mixto de algodón y poliéster. Este lienzo blanco claro cuenta con un revestimiento para inyección de tinta con acabado mate, optimizado para uso fotográfico. Destaca por su excelente calidad de impresión. Photo Canvas brinda excelentes resultados durante su uso diario, siendo especialmente apto para el montaje de fotografías y pósters en bastidores gracias a las características flexibles de sus materiales.

	10 643 181	24"	20 m rollo
	10 643 180	44"	20 m rollo





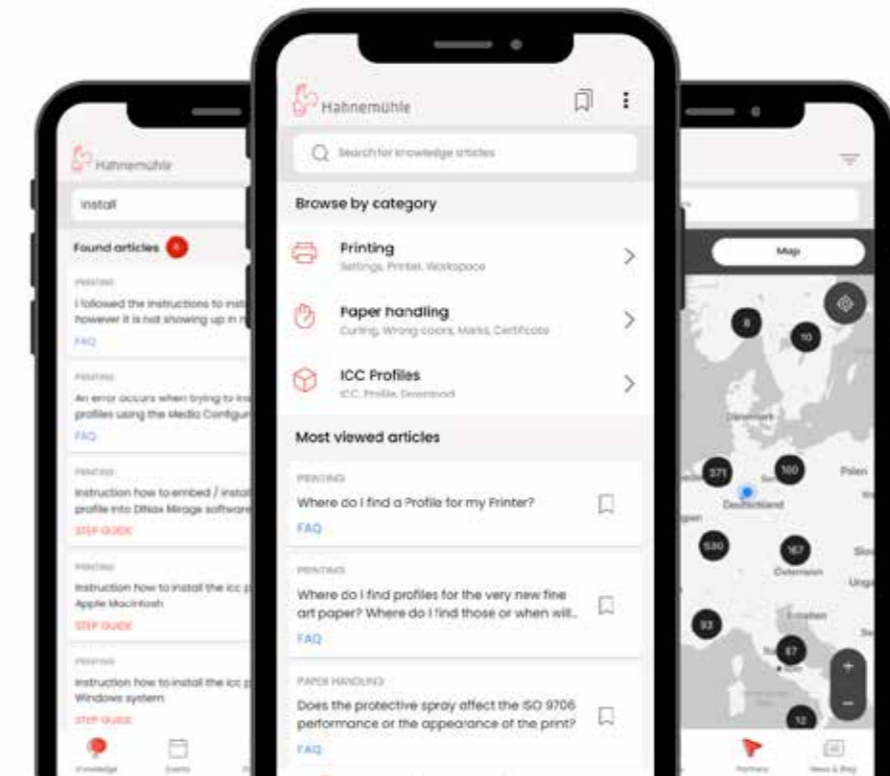

## Programa de excelencia Hahnemühle

La red líder en impresión artística con todas sus ventajas

El nuevo Programa de excelencia de Hahnemühle reconoce a los estudios y laboratorios de impresión que proporcionan una calidad de impresión y un servicio excelentes con los papeles para inyección de tinta de Hahnemühle.

Esta red de los mejores estudios y laboratorios de impresión del mundo ayuda a los fotógrafos y artistas a encontrar y seleccionar un socio de impresión adecuado. El personal experto de Hahnemühle inspecciona y certifica todos los estudios según estrictos criterios. Sus conocimientos y habilidades garantizan una experiencia de impresión profesional y de alta calidad. Después de la certificación, todos los estudios de impresión tienen la oportunidad de avanzar en el Programa de excelencia y obtener diversos beneficios. Los estudios certificados de Hahnemühle pueden alcanzar cuatro categorías de nivel diferentes: Presidents Club Member, Gold Studio, Platinum Studio y H-Circle. Puede consultar los requisitos necesarios para cada categoría y los beneficios asociados en nuestra aplicación. ¡Únase al Programa de excelencia hoy mismo y conviértase en una parte fundamental de la red líder mundial en impresión artística!

Descargue la aplicación de Hahnemühle, regístrese y envíe su solicitud para convertirse en un estudio certificado de Hahnemühle.

## La aplicación de Hahnemühle

Impresión artística al alcance de su mano

Nuestra pasión por la impresión artística va más allá de nuestros papeles Inkjet FineArt. Durante los últimos 25 años hemos trabajado constantemente para desarrollar productos y servicios adicionales, como nuestros certificados de autenticidad, MyArtRegistry, la asistencia técnica o el centro de descarga de perfiles ICC.

¡La aplicación de Hahnemühle reúne toda la ayuda, asistencia e información en un solo lugar para ofrecerle la mejor experiencia! Siempre con la idea de que los fotógrafos y artistas tengan a mano los productos y el conocimiento para hacer realidad su visión artística y convertir sus imágenes en arte.

La versión PRO ofrece acceso exclusivo a aún más herramientas y servicios, como Hahnemühle Paper Finder, servicios de perfiles ICC personalizados o la versión móvil de MyArtRegistry. Todo con el objetivo de apoyar a artistas y estudios de impresión en su trabajo diario.

La aplicación está disponible para iOS y Android. Para descargarla, visite [app.hahnemuehle.com](http://app.hahnemuehle.com) o escanee el código QR.



## Hahnemühle Signing Pen Duo

Este conjunto Hahnemühle incluye rotulador de tinta de pigmento para archivo y lápiz de grafito para firmas, ayuda a los artistas a darle a sus obras un toque aún más personal, a enfatizar ediciones limitadas y a identificar piezas exclusivas. Con el clásico rotulador de punta fina negro de tinta de pigmento puro es muy fácil realizar firmas en superficies de papel con un alto brillo sin que la firma se manche o se transfiera. Su tinta es permanente, no desprende olor y también es resistente al agua y la luz. Gracias a su fina punta de metal es posible realizar firmas y trazos a detalle. Al fin de garantizar también la originalidad de las imágenes impresas en papel mate o texturizado, el conjunto incluye un lápiz de grafito negro de alta calidad, duradero y estable. Este elegante lápiz es lo suficientemente suave como para no desgarrar el papel, pero tiene la dureza necesaria para realizar una firma. El conjunto se presenta en un moderno estuche negro con apertura deslizante. El rotulador y el lápiz Hahnemühle para firma son el complemento perfecto para el Certificado de Autenticidad Hahnemühle. Juntos garantizan la autenticidad de las obras de arte y las reproducciones de edición limitada, protegiéndolas contra falsificaciones.



Signing Pen Duo 10640475

## Certificado de Autenticidad con Sistema de Hologramas

El certificado de autenticidad fue diseñado para artistas que desean garantizar la originalidad de sus obras y reproducciones de arte limitadas engravadas en papeles y así evitar el peligro de falsificaciones. Cada certificado consiste en un papel de molde cilíndrico de alta calidad con una marca al agua Hahnemühle y fibras de seguridad fluorescentes. Cada hoja es dotada con un holograma en numeración continua. Un segundo holograma idénticamente numerado puede ser fijado directamente en el reverso de la obra de arte. La combinación entre certificado y holograma asegura que el certificado de autenticidad se refiera solamente a una obra de arte determinada. Registre sus piezas únicas y sus ediciones limitadas en la página [www.myartregistry.com](http://www.myartregistry.com)



Certificate of Authenticity  
10640397 A4 25 hojas+ 50 hologramas



## Hahnemühle Varnish

Hahnemühle Varnish, es un barniz desarrollado especialmente para los lienzos (canvas) de Hahnemühle, protege las obras de arte impresas de la luz UV, el ozono, la humedad del aire y aumenta su durabilidad. El barniz garantiza colores vibrantes, repelencia al agua y minimiza el frecuente cuarteamiento.

Este barniz listo para usar se aplica fácilmente extendiéndose sobre la superficie con un rodillo de espuma, garantizando que el barniz permanezca transparente, incluso después de aplicar varias capas. La superficie del lienzo obtiene un acabado brillante, satinado o mate, según se desee. Canvas de acabado brillante (glossy) no requieren la aplicación de barniz.

### Hahnemühle Varnish

10 640 734	1litre	brillante
10 640 735	1litre	satinado
10 640 736	1litre	mate



## Hahnemühle Protective Spray

El spray protector de Hahnemühle protege las impresiones FineArt del polvo, las huellas dactilares y la humedad y aumenta su protección contra la radiación UV. El aerosol se distribuye homogéneamente sobre el papel como una fina bruma sin modificar su estructura. Gracias a él, se fijan los colores de las tintas coloreadas y pigmentadas, lo que evita que se deslave el color; los motivos conservan la intensidad del color y el brillo de forma permanente. La capa protectora aumenta la resistencia de los papeles FineArt, lo que reduce el riesgo de huellas dactilares y arañazos. Gracias al sellado de la superficie, las impresiones repelen el agua. El spray protector, con una fórmula mejorada, se seca rápido. Es imposible que los motivos amarilleen por su uso.

Hahnemühle Protective Spray  
10640702 400 ml incoloro





## Cajas de conservación y portafolios

El cartón corrugado para estas cajas consiste en cartón de archivo libre de ácido y resistente al envejecimiento y cumple con los requisitos de las normas DIN 6738, ISO 9706 e ISO 16245. Gracias a esto, las cajas son apropiadas para la protección a largo plazo contra la luz, el polvo y las influencias atmosféricas de valiosas obras de arte y documentos. Están disponibles en cuatro tamaños. La caja para formatos hasta DIN A4 tiene un espesor de 1,6 mm en el cartón de Onda E (microonda). Para los demás tamaños, hasta un formato interior DIN A2, se utiliza cartón corrugado de la clasificación Onda B (onda fina) con un espesor de 3mm. La parte exterior de las cajas es de color gris, la onda y la cubierta interior son de color blanco natural. Las cajas se pliegan de forma rápida y sencilla.

### Onda E approx. 1.6 mm

10 121 110      310 x 225 x 35mm      para A4      25 cajas

### Onda B approx. 3.0 mm

10 121 210      430 x 315 x 35mm      para A3      10 cajas  
 10 121 211      493 x 340 x 35mm      para A3+      10 cajas  
 10 121 310      605 x 435 x 35mm      para A2      10 cajas



## Hahnemühle Passepartout

El cartón de passepartout de Hahnemühle, fabricado en una máquina de papel de larga criba, es utilizado sobre todo en el sector de encuadración como marco para objetos artísticos expuestos. Además ese cartón de passepartout forman la base para los cartones de museo de Hahnemühle, forrados en varias capas. También en el sector de las técnicas de impresión y de dibujo, el cartón de passepartout de Hahnemühle encuentra las más diversas posibilidades de aplicación. Claro que todos los cartones de passepartout de Hahnemühle se produce libres de ácidos y resistentes al envejecimiento según DIN 6738 e ISO 9706.

GC = grano corto · GL = grano largo

### Hojas (25 hojas)

10 627 315	50 x 70 cm GL	blanco claro	300 g/m <sup>2</sup>
10 627 316	50 x 70 cm GL	blanco natural	300 g/m <sup>2</sup>
10 627 301	100 x 70 cm GC	blanco claro	300 g/m <sup>2</sup>
10 627 302	100 x 70 cm GC	blanco natural	300 g/m <sup>2</sup>
10 120 915**	70 x 100 cm GC	blanco claro	300 g/m <sup>2</sup>
10 120 986*	100 x 140 cm GC	blanco claro	300 g/m <sup>2</sup>
10 120 914**	70 x 100 cm GC	blanco natural	300 g/m <sup>2</sup>
10 120 961*	100 x 140 cm GC	blanco natural	300 g/m <sup>2</sup>
10 120 916**	70 x 100 cm GC	marfil	300 g/m <sup>2</sup>
10 120 920**	70 x 100 cm GC	gris claro	300 g/m <sup>2</sup>
10 120 921*	70 x 100 cm GC	blanco claro	400 g/m <sup>2</sup>
10 120 981*	100 x 140 cm GC	blanco claro	400 g/m <sup>2</sup>
10 120 922*	70 x 100 cm GC	blanco natural	400 g/m <sup>2</sup>
10 120 971*	100 x 140 cm GC	blanco natural	400 g/m <sup>2</sup>

\* 50 hojas.

\*\* 100 hojas



## Papel de molde cilíndrico para técnicas de impresión artísticas tradicionales

El papel artesanal de tina para técnicas de impresión tradicionales de alta calidad se produce en la máquina de molde cilíndrico de nuestra manufactura. Con su superficie de grano fino, aterciopelada y finamente estructurada, este papel de tina de Hahnemühle es ideal para los procesos analógicos de impresión artística calcográfica, offset y planográfica. Se puede usar en las nuevas tecnologías de impresión digital en las cuales el papel no requiere recubrimiento, como la impresión UV, de látex y de resina. El papel se caracteriza por su gran volumen y por su especial flexibilidad. Todos los papeles tienen 4 barbas tradicionales y están fabricados con materias primas exquisitas, son muy resistentes al envejecimiento, libres de ácidos y veganos.

GC = grano corto - GL = grano largo

Papel de molde cilíndrico para técnicas de impresión artísticas tradicionales, procesos de impresión offset y digital no recubierta/tratada

**Hojas** (10 hojas, mate/suave, blanco brillante, marce de agua "Gallo")

10 627 506 approx. 56 x 78 cm GL 300 g/m<sup>2</sup>

con 3 barbas tradicionales y 1 corte

**Hojas 100% algodón rag** (10 hojas, mate/suave, blanco brillante, marce de agua "Gallo")

10 627 757\* approx. 56 x 78 cm GL 300 g/m<sup>2</sup>

10 627 758\*\* approx. 106 x 78 cm GC 300 g/m<sup>2</sup>

\*25 hojas,  
\*\*con extra marca de agua "Hahnemühle"

**Hojas** (10 hojas, mate/suave, blanco)

10 627 562*	53 x 78 cm GL	150 g/m <sup>2</sup>
10 627 563*	53 x 78 cm GL	230 g/m <sup>2</sup>
10 627 502	106 x 78 cm GC	230 g/m <sup>2</sup>
10 627 564*	53 x 78 cm GL	300 g/m <sup>2</sup>
10 627 504	106 x 78 cm GC	300 g/m <sup>2</sup>
10 627 566*	53 x 78 cm GL	350 g/m <sup>2</sup>

\*25 hojas, marcas de agua "Hahnemühle" o "Gallo"

**Hojas** (100 hojas, marcas de agua "Hahnemühle" y "Gallo")

10 105 734	blanco - mate/suave	approx. 78 x 106 cm	150 g/m <sup>2</sup>
10 105 738	blanco - mate/suave	approx. 78 x 106 cm	230 g/m <sup>2</sup>
10 105 760	blanco - mate/rígido	approx. 78 x 106 cm	230 g/m <sup>2</sup>
10 105 748*	blanco brillante - 100% algodón rag	approx. 78 x 106 cm	250 g/m <sup>2</sup>
10 105 749*	blanco brillante - 100% algodón rag	approx. 80,5 x 120 cm	250 g/m <sup>2</sup>
10 105 735*	blanco - mate/suave	approx. 78 x 106 cm	300 g/m <sup>2</sup>
10 105 719*	blanco - mate/suave	approx. 80,5 x 120 cm	300 g/m <sup>2</sup>
10 105 737*	amarillento - mate/suave	approx. 78 x 106 cm	300 g/m <sup>2</sup>
10 105 752***	blanco brillante - mate/suave	approx. 78 x 106 cm	300 g/m <sup>2</sup>
10 105 755*	blanco brillante - 50% algodón rag	approx. 78 x 106 cm	300 g/m <sup>2</sup>
10 105 761*	blanco - mate/rígido	approx. 78 x 106 cm	300 g/m <sup>2</sup>
10 105 765*	blanco antiguo - mate/suave	approx. 78 x 106 cm	300 g/m <sup>2</sup>
10 105 722*	blanco brillante - mate/rígido	approx. 80,5 x 120 cm	300 g/m <sup>2</sup>
10 105 805*, **	blanco	approx. 78 x 106 cm	300 g/m <sup>2</sup>
10 105 758*	blanco brillante - 100% algodón rag	approx. 78 x 106 cm	300 g/m <sup>2</sup>
10 105 759*	blanco brillante - 100% algodón rag	approx. 80,5 x 120 cm	300 g/m <sup>2</sup>
10 105 740*	blanco - mate/suave	approx. 78 x 106 cm	350 g/m <sup>2</sup>
10 105 728*	blanco brillante - mate/rígido	approx. 80,5 x 120 cm	350 g/m <sup>2</sup>



**Hojas** (100 hojas, marce de agua "Gallo")

10 105 747	blanco brillante - 100% algodón rag	approx. 56 x 78 cm	250 g/m <sup>2</sup>
10 105 729	blanco brillante - mate/suave	approx. 50 x 65 cm	300 g/m <sup>2</sup>
10 105 718	blanco - mate/suave	approx. 56 x 78 cm	300 g/m <sup>2</sup>
10 105 745	blanco brillante - mate/suave	approx. 56 x 78 cm	300 g/m <sup>2</sup>
10 105 721	blanco brillante - mate/rígido	approx. 56 x 78 cm	300 g/m <sup>2</sup>
10 105 800**	blanco	approx. 56 x 78 cm	300 g/m <sup>2</sup>
10 105 757	blanco brillante - 100% algodón rag	approx. 56 x 78 cm	300 g/m <sup>2</sup>
10 105 746	blanco brillante - mate/suave	approx. 56 x 78 cm	350 g/m <sup>2</sup>

\* 50 hojas

\*\* 2 barbas tradicionales/2 recortadas, sin marca de agua

\*\*\* 50 hojas, sin marca de agua

**Rollos** (mate/rígido)

10 105 797	blanco	approx. 124 cm x 20 m	350 g/m <sup>2</sup>
10 105 798	blanco	approx. 124 cm x 50 m	350 g/m <sup>2</sup>
10 105 794	blanco brillante	approx. 124 cm x 20 m	350 g/m <sup>2</sup>
10 105 795	blanco brillante	approx. 124 cm x 50 m	350 g/m <sup>2</sup>









## Hahnemühle 1584



El nombre ya lo dice todo: Este papel confirma la larga tradición de Hahnemühle en la producción de papeles clásicos para Bellas Artes de excelente calidad. Se fabrica de algodón puro seleccionado sin cola, lo que lo hace excepcionalmente absorbente. El prensado a calor (satinado), le confiere una superficie especialmente lisa. Con un peso de 300 g/m<sup>2</sup>, el papel Hahnemühle 1584 gracias a las fibras de algodón es estable, resistente y al mismo tiempo muy flexible. Cuatro barbas y una marca de agua completan su presentación elegante. Hahnemühle 1584 es especialmente apropiado para el uso en xilografía y serigrafía, procesos de impresión offset y digital no recubierta/tratada. La impregnación de la pintura es excelente, incluso en capas sucesivas. Al ser fabricado sin blanqueadores ópticos, libre de ácido, sin cola y con suavizadores alcalinos, este papel cumple con los requisitos para la máxima resistencia al envejecimiento según la norma ISO 9706 y veganos.

	10 105 100	56 x 76 cm	100 hojas
	10 105 101	120 x 80 cm	50 hojas
	10 105 105	125 cm	20m rollo



## Hahnemühle Platinum Rag

Hahnemühle Platinum Rag es un papel sin recubrimiento Fine Art. Ha sido especialmente desarrollado para la impresión en platino y otros procesos especiales como, por ejemplo, paladio, Van Dyke, cianotipia y papel a la sal, cumpliendo las altas exigencias de calidad de los papeles Fine Art inkjet. Este papel blanco natural con un gramaje de 300 g/m<sup>2</sup> está elaborado con 100% fibras de algodón, es libre de ácido y no contiene amortiguadores alcalinos. Gracias a la optimización del encolado, este papel puede revestirse y aclararse muy fácilmente. Hahnemühle Platinum Rag convence por su magnífica calidad de impresión y su negro profundo. La superficie lisa y ligeramente texturizada aporta un tacto agradable al papel. Ambos lados se pueden imprimir a la perfección sin que se perciban apenas diferencias entre el dorso y el anverso.

	10 647 100	56x76 cm	25 hojas
	10 647 101	50,8x61 cm	25 hojas
	10 647 102	27,9x38,1 cm	25 hojas
	10 647 103	20,3x25,4 cm	25 hojas
	10 647 104	21,6x27,9 cm	5 hojas
	10 647 200	50"	10m rollo



# Index

Tabla de referencias

	A4	A3	A3+	A2	17"	24"	36"	44"	50"	60"	64"
Bamboo	•	•	•	•	•	•	•	•	•		
Agave	•	•	•	•	•	•	•	•	•		
Hemp	•	•	•	•	•	•	•	•	•		
Sugar Cane	•	•	•	•	•	•	•	•	•		
Bamboo Gloss Baryta	•	•	•	•	•	•	•	•	•		
Rice Paper	•					•	•	•			
Photo Rag® 188	•	•	•	•	•	•	•	•			
Photo Rag® 308	•	•	•	•	•	•	•	•			
Photo Rag® 500				•							
Photo Rag® Book & Album	•	•	•	•							
Photo Rag® Duo	•	•	•	•							
Photo Rag® Matt Baryta	•	•	•	•	•	•	•	•	•	•	•
Photo Rag® Ultra Smooth	•	•	•	•	•	•	•	•		•	•
Photo Rag® Bright White	•	•	•	•	•	•	•	•			
William Turner 190	•	•	•	•	•	•	•	•			
William Turner 310	•	•	•	•	•	•	•	•			
Albrecht Dürer	•	•	•	•	•	•	•	•			
Torchon	•	•	•	•	•	•	•	•			
German Etching®	•	•	•	•	•	•	•	•			
Museum Etching	•	•	•	•	•	•	•	•			
FineArt Pearl	•	•	•	•	•	•	•	•			
FineArt Baryta Satin	•	•	•	•	•	•	•	•			
Photo Rag® Satin	•	•	•	•	•	•	•	•			
Photo Rag® Baryta	•	•	•	•	•	•	•	•		•	•
Photo Rag® Pearl	•	•	•	•	•	•	•	•			
FineArt Baryta	•	•	•	•	•	•	•	•		•	
Photo Rag® Metallic	•	•	•	•	•	•	•	•	•		
Baryta FB	•	•	•	•	•	•	•	•		•	
Canvas Artist					•	•	•			•	
Goya Canvas						•	•				
Canvas Metallic						•	•			•	
Art Canvas Smooth						•	•			•	
Daguerre Canvas					•	•	•			•	
Cézanne Canvas						•	•			•	
Photo Matt Fibre	•	•	•	•	•	•	•	•	•		
Photo Matt Fibre Duo	•	•	•	•							
Sustainable Photo Satin	•	•	•	•	•	•		•		•	
Photo Glossy	•	•	•	•	•	•		•		•	
Photo Luster 260	•	•	•	•	•	•		•		•	
Photo Luster 290					•	•		•			
Photo Pearl	•	•	•	•	•	•		•		•	
Photo Silk Baryta X	•	•	•	•	•	•		•		•	
Photo Canvas						•	•				



Follow us on our Socials!

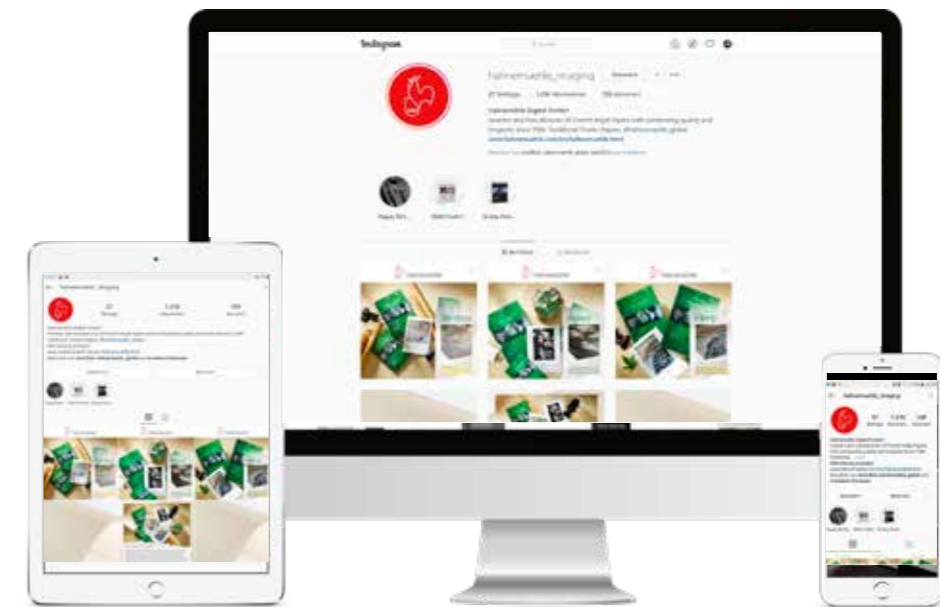

Descubra el mundo de Digital FineArt y los papeles fotográficos de Hahnemühle en línea en nuestra nueva cuenta de Instagram [@hahnemuehle\\_imaging](https://www.instagram.com/hahnemuehle_imaging). Acompáñenos en un viaje lleno de creatividad, inspiración e innovación. Ya sea un profesional, principiante, entusiasta o estudiante de fotografía, tenga un estudio de impresión, un laboratorio o club de fotografía, una galería o un museo, o sea publicista o seguidor de Hahnemühle, estamos deseando verlo en [@hahnemuehle\\_imaging](https://www.instagram.com/hahnemuehle_imaging). Comparta sus obras etiquetando a [@hahnemuehle\\_imaging](https://www.instagram.com/hahnemuehle_imaging) o con el hashtag #hahnemuehle. Tanto nosotros como la comunidad Hahnemühle queremos ver su trabajo sobre nuestro papel. Inspire y ayude a los demás compartiendo su experiencia y sus obras. Muéstranos lo que le gusta imprimir en cada papel de distinto gramaje, enséñenos cómo presenta sus fotos y comparta con nosotros las imágenes que sean más especiales para usted. Hay infinidad de posibilidades. Cuénteselo a quien quiera, participe y no deje de crear contenido.

Para obtener más información e inspiración, consulta nuestras cuentas locales en las redes sociales.

**Brasil**

[@hahnemuehle\\_brasil](https://www.instagram.com/hahnemuehle_brasil) (Instagram)

**China**

[@德国哈内姆勒艺术纸](https://www.tiktok.com/@hahnemuehle_cn) (TikTok)  
[@德国哈内姆勒艺术纸](https://www.littleredbook.com/@hahnemuehle_cn) (Little Red Book)  
[@德国哈内姆勒数字艺术纸](https://www.wechat.com/qrcode/business?business_qr_code=...) (WeChat)

**Francia**

[@Hahnemuehle.France](https://www.facebook.com/Hahnemuehle.France) (Facebook)

**Gran Bretaña**

[@hahnemuehle\\_uk](https://www.instagram.com/hahnemuehle_uk) (Instagram, X)  
[@Hahnemuehle.UK](https://www.facebook.com/Hahnemuehle.UK) (Facebook)

**USA**

[@Hahnemuehle.USA](https://www.facebook.com/Hahnemuehle.USA) (Facebook)  
[@Hahnemuehle\\_USA](https://www.x.com/Hahnemuehle_USA) (X)

**Mundial**

[@Hahnemuehle](https://www.facebook.com/Hahnemuehle) (Facebook)  
[@Hahnemuehle](https://www.youtube.com/Hahnemuehle) (YouTube, X)

**Traditional FineArt**

[@hahnemuehle\\_global](https://www.instagram.com/hahnemuehle_global) (Instagram)